 0 kg – 13 kg

**britax**

# BABY-SAFE ISOFIX BASE

Gebrauchsanleitung

User Instructions

Mode d'emploi

Instrucciones de uso

Manual de instruções

Istruzioni per l'uso

Инструкция по эксплуатации

Brugsvejledning

Gebruiksaanwijzing

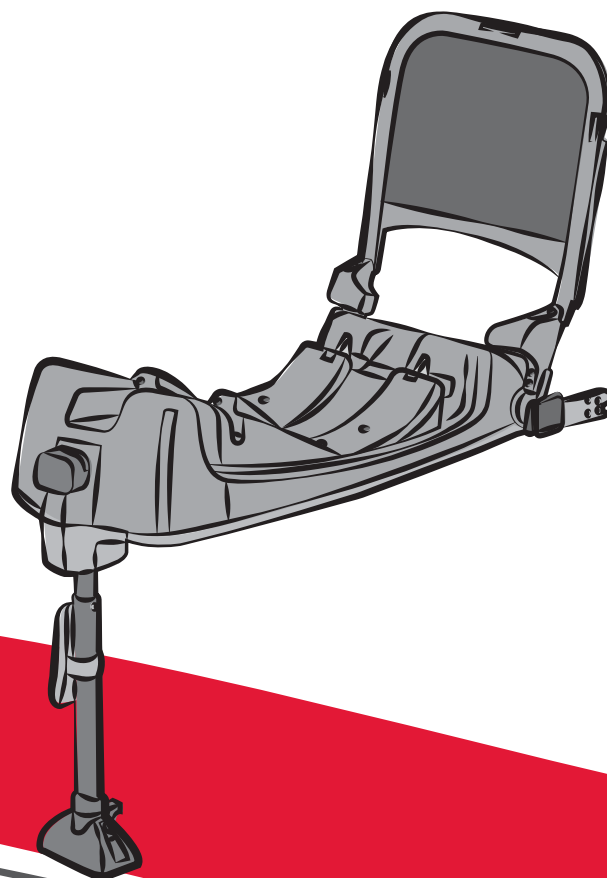

DE

GB

FR

ES

PT

IT

RU

DK

NL

# BABY-SAFE ISOFIX Base

## Gebrauchsanleitung

Wir freuen uns, dass unser **BABY-SAFE ISOFIX Base** Ihr Kind sicher durch die ersten Monate seines Lebens begleiten darf.

Um Ihr Baby richtig schützen zu können, muss das **BABY-SAFE ISOFIX Base** unbedingt so verwendet und eingebaut werden, wie wir es Ihnen in dieser Anleitung beschreiben.

Wenn Sie noch Fragen zur Benutzung haben, wenden Sie sich bitte an uns.

BRITAX RÖMER Kindersicherheit GmbH  
Britax Excelsior Ltd.

## User instructions

We are pleased that our **BABY-SAFE ISOFIX Base** may accompany your child safely through the first months of his or her life.

**In order to protect your baby correctly, the BABY-SAFE ISOFIX Base must always be used and installed as described in these instructions.**

If you have any further questions regarding its use, please feel free to contact us.

BRITAX RÖMER Kindersicherheit GmbH  
Britax Excelsior Ltd.

## Mode d'emploi

Nous sommes heureux que notre **BABY-SAFE ISOFIX base** puisse accompagner votre enfant en toute sécurité durant les premiers mois de sa vie.

**Pour protéger efficacement votre bébé, la base ISOFIX BABY-SAFE doit impérativement être utilisée et installée de la manière décrite dans le présent mode d'emploi.**

Pour toute question complémentaire, n'hésitez pas à nous contacter.

BRITAX RÖMER Kindersicherheit GmbH  
Britax Excelsior Ltd.



## Inhalt

<b>1. Eignung</b> .....	<b>5</b>
<b>2. Verwendung im Fahrzeug</b> .....	<b>7</b>
2.1 mit ISOFIX-Befestigung und Stützbein (semi universal; fahrzeugspezifisch) .....	9
<b>3. Einbau im Fahrzeug</b> .....	<b>11</b>
3.1 Befestigung der Babyschale mit ISOFIX Adapter und Stützbein .....	15
3.2 So ist Ihre Babyschale mit ISOFIX Adapter richtig eingebaut .....	25
3.3 Verwendung des Neigungsadapters .....	29
<b>4. Pflegeanleitung</b> .....	<b>31</b>
4.1 Reinigung .....	32
<b>5. Hinweise zur Entsorgung</b> .....	<b>33</b>
<b>6. Garantie - zwei Jahre</b> .....	<b>35</b>
<b>7. Garantiekarte / Übergabe-Check</b> .....	<b>40</b>

**Contents**

<b>1. Suitability .....</b>	<b>6</b>
<b>2. Use in the vehicle .....</b>	<b>8</b>
2.1 with ISOFIX fastening and support leg (semi-universal; vehicle-specific) .....	10
<b>3. Installation in the vehicle .....</b>	<b>12</b>
3.1 Fastening the infant carrier using the ISOFIX adapter and support leg .....	16
3.2 Fitting your infant carrier with ISOFIX adapter correctly .....	26
3.3 Usage of the angle wedge .....	30
<b>4. Care instructions .....</b>	<b>32</b>
4.1 Cleaning .....	34
<b>5. Notes regarding disposal .....</b>	<b>34</b>
<b>6. 2-year warranty .....</b>	<b>36</b>
<b>7. Warranty Card / Transfer Check .....</b>	<b>42</b>

**Table des matières**

<b>1. Habilitation .....</b>	<b>6</b>
<b>2. Utilisation dans le véhicule .....</b>	<b>8</b>
2.1 avec fixation ISOFIX et pied de maintien (semi-universel, spécifique au véhicule) .....	10
<b>3. Montage dans le véhicule .....</b>	<b>12</b>
3.1 Fixation de la coque pour bébé avec l'adaptateur ISOFIX et le pied de maintien .....	16
3.2 Montage correct de votre coque pour bébé avec l'adaptateur ISOFIX .....	26
3.3 Utilisation de l'adaptateur d'inclinaison .....	30
<b>4. Consignes d'entretien .....</b>	<b>32</b>
4.1 Nettoyage .....	34
<b>5. Remarques relatives à l'élimination .....</b>	<b>34</b>
<b>6. 2 ans de garantie .....</b>	<b>36</b>
<b>7. Carte de garantie / Procès-verbal de remise .....</b>	<b>44</b>

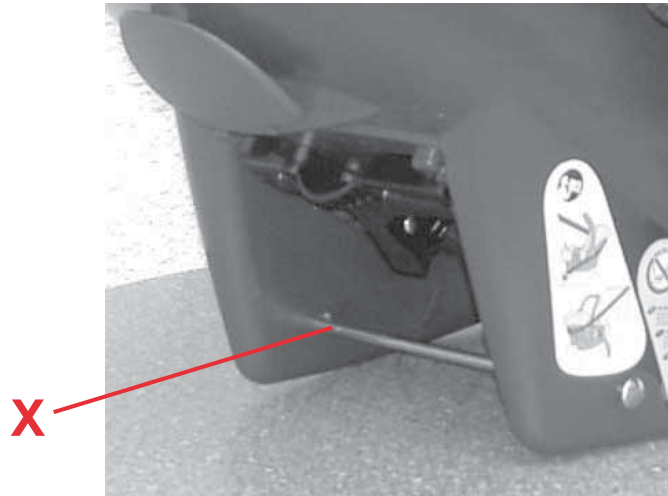

X



## 1. Eignung

Das **BABY-SAFE ISOFIX Base** ist in Kombination mit dem **BABY-SAFE plus** (mit Raststangen **X**), **BABY-SAFE plus II**, **BABY-SAFE plus SHR** und dem **BABY-SAFE plus SHR II** geprüft und zugelassen.



Diese Babyschalen sind mit dem ISOFIX Symbol gekennzeichnet.

**Vorsicht!** Keines der beiden Teile darf in Verbindung mit anderen ISOFIX-Adaptoren oder Babyschalen verwendet werden.

## Zulassung

Britax / RÖMER Auto-Kindersitz	Prüfung und Zulassung nach ECE* R 44/04	
	Gruppe	Körpergewicht
<b>BABY-SAFE</b>	0+	bis 13 kg
<b>BABY-SAFE plus</b> (mit Raststangen <b>X</b> )	0+	bis 13 kg
<b>BABY-SAFE plus II</b>	0+	bis 13 kg
<b>BABY-SAFE plus SHR</b>	0+	bis 13 kg
<b>BABY-SAFE plus SHR II</b>	0+	bis 13 kg

\*ECE = Europäische Norm für Sicherheitsausrüstung

## 1. Suitability

The **BABY-SAFE ISOFIX Base** has been tested and certified in combination with the **BABY-SAFE plus** (with shock bars **X**), **BABY-SAFE plus II**, **BABY-SAFE plus SHR** and the **BABY-SAFE plus SHR II**.



These infant carriers are marked with the ISOFIX symbol.

**Caution!** Neither of these two parts may be used in combination with other ISOFIX adapters or infant carrier.

### Certification

Britax / RÖMER Child safety seat	Tested and certified according to ECE* R 44/04	
	Group	Body weight
<b>BABY-SAFE</b>	0+	up to 13 kg
<b>BABY-SAFE plus</b> (with locking bars <b>X</b> )	0+	up to 13 kg
<b>BABY-SAFE plus II</b>	0+	up to 13 kg
<b>BABY-SAFE plus SHR</b>	0+	up to 13 kg
<b>BABY-SAFE plus SHR II</b>	0+	up to 13 kg

\*ECE = European Standard for Child Safety Equipment

## 1. Habilitation

La **BABY-SAFE ISOFIX Base** est examiné et homologué en association avec le **BABY-SAFE plus** (avec tiges d'ancrage **X**), **BABY-SAFE plus II**, **BABY-SAFE plus SHR** et le **BABY-SAFE plus SHR II**.



Ces coques pour bébés portent le symbole ISOFIX.

**Attention !** Aucun de ces deux éléments ne doit être utilisé en association avec d'autres adaptateurs ISOFIX ou d'autres coques pour bébé.

### Homologation

Britax / RÖMER Siège auto	Examen et homologation selon ECE* R 44/04	
	Groupe	Poids
<b>BABY-SAFE</b>	0+	jusqu'à 13 kg
<b>BABY-SAFE plus</b> (avec tiges d'ancrage <b>X</b> )	0+	jusqu'à 13 kg
<b>BABY-SAFE plus II</b>	0+	jusqu'à 13 kg
<b>BABY-SAFE plus SHR</b>	0+	jusqu'à 13 kg
<b>BABY-SAFE plus SHR II</b>	0+	jusqu'à 13 kg

\*ECE = norme européenne pour les équipements de sécurité

- Der Autokindersitz ist ausgelegt, geprüft und zugelassen entsprechend den Anforderungen der europäischen Norm für Kindersicherheits-Einrichtungen (ECE R 44/04). Das Prüfzeichen E (in einem Kreis) und die Zulassungsnummer befinden sich auf dem Zulassungsetikett (Aufkleber am Auto-Kindersitz).
- Die Zulassung erlischt, sobald Sie am Auto-Kindersitz etwas verändern. Änderungen darf ausschließlich der Hersteller vornehmen.



## 2. Verwendung im Fahrzeug

**Gefahr!** Ein auf die Babyschale auftreffender Airbag kann Ihr Kind sehr schwer verletzen oder sogar töten.



**Nicht auf Beifahrersitzen mit Front-Airbag verwenden! 3)**

Bitte beachten Sie hierzu die Hinweise zur Benutzung von Auto-Kindersitzen in Ihrem Fahrzeug-Handbuch.

- The child safety seat has been designed, tested and certified to the requirements of the European Standard for Child Safety Equipment (ECE R 44/04).  
The seal of approval E (in a circle) and the approval number are located on the approval label (sticker on the child safety seat).
- This approval shall be invalidated if you make any modifications to the child safety seat. No modifications may be made to the child safety seat other than by the manufacturer.

## 2. Use in the vehicle

**Danger!** An airbag hitting the infant carrier can cause serious injuries to your child, possibly resulting in death.



**DO NOT use on a passenger seat with a front airbag! 3)**

Please observe the instructions in your vehicle manual for the use of child seats.

- Le siège auto est conçu, contrôlé et homologué conformément aux exigences de la norme européenne pour les équipements de sécurité pour enfants (ECE R 44/04).  
Le signe de contrôle E (dans un cercle) et le numéro d'homologation se trouvent sur l'étiquette d'homologation (autocollant sur le siège auto).
- Le siège auto perd son homologation dès que vous réalisez des modifications. Toute modification doit exclusivement être réalisée par le fabricant.

## 2. Utilisation dans le véhicule

**Danger !** Un airbag heurtant la coque du siège risque de blesser votre enfant gravement ou même de le tuer.



**Ne pas utiliser sur les sièges de passager à airbag frontal ! 3)**

Veuillez consulter à ce sujet les indications d'utilisation des sièges auto pour enfants figurant dans le manuel d'utilisation de votre véhicule.

## 2.1 mit ISOFIX-Befestigung und Stützbein (semi universal; fahrzeugspezifisch)



Die Befestigung mit dem **BABY-SAFE ISOFIX Base** erfolgt durch eine semi universale bzw. fahrzeugspezifische Genehmigung. Der Sitz darf nur in den Fahrzeugen verwendet werden die in der beigelegeten Kfz-Typenliste aufgeführt sind. Die Typenliste wird laufend ergänzt. Die aktuellste Version erhalten Sie direkt bei uns oder auf [www.britax.eu](http://www.britax.eu) / [www.roemer.eu](http://www.roemer.eu).

### So können Sie Ihren Auto-Kindersitz verwenden:

in Fahrtrichtung	nein
entgegen der Fahrtrichtung	ja
auf Sitzen mit: ISOFIX-Befestigungspunkten (zwischen Sitzfläche und Rückenlehne)	ja 3)

(Bitte beachten Sie die Vorschriften Ihres Landes.)



3) Nicht auf Beifahrersitzen mit Front-Airbag verwenden!

## 2.1 with ISOFIX fastening and support leg (semi-universal; vehicle-specific)



Fastening with the **BABY-SAFE ISOFIX Base** is based on semi-universal or vehicle-specific approval. The seat may be used only in those vehicles cited in the enclosed vehicle type list. This list is constantly updated. The latest version can be obtained from us or from [www.britax.eu](http://www.britax.eu) / [www.roemer.eu](http://www.roemer.eu).

### You can use your child car seat as follows:

in the direction of travel	no
against the direction of travel	yes
on seats featuring: ISOFIX fastening points (between seat surface and backrest)	yes 3)

(Please observe the regulations applicable to your particular country).



3) Do not use on passenger seats with front airbag!

## 2.1 avec fixation ISOFIX et pied de maintien (semi-universel, spécifique au véhicule)



La fixation avec la **BABY-SAFE ISOFIX base** répond à une homologation semi-universelle ou spécifique au véhicule. Le siège ne doit être utilisé que dans les véhicules figurant dans la liste des types de véhicules en annexe. Cette liste de véhicules est constamment complétée. Pour obtenir la version la plus récente, veuillez nous contacter directement ou consulter notre site Internet [www.britax.eu](http://www.britax.eu) / [www.roemer.eu](http://www.roemer.eu).

### Voici comment vous pouvez utiliser le siège auto :

dans le sens de la marche	non
dans le sens contraire de la marche	oui
sur les sièges avec : points de fixation ISOFIX (entre la surface d'assise et le dossier)	oui 3)

(Veuillez respecter les directives en vigueur dans votre pays)



3) Ne pas utiliser sur les sièges de passager à airbag frontal !

### 3. Einbau im Fahrzeug



#### Zum Schutz Ihres Babys

- Bitte lassen Sie Ihr Kind im Auto-Kindersitz nie unbeaufsichtigt im Fahrzeug zurück.
- Stellen Sie keine Gegenstände in den Fußraum vor den Adapter.



#### Zum Schutz aller Fahrzeuginsassen

Bei einer Notbremsung oder einem Unfall können ungesicherte Gegenstände und Personen andere Mitfahrer verletzen. Bitte achten Sie deshalb stets darauf, dass...

- die Rückenlehnen der Fahrzeugsitze festgestellt sind (z.B. umklappbare Rücksitzbank einrasten).
- im Fahrzeug (z.B. auf der Hutablage) alle schweren oder scharfkantigen Gegenstände gesichert sind.
- alle Personen im Fahrzeug angeschnallt sind.
- der Auto-Kindersitz im Auto immer gesichert ist, auch wenn kein Kind transportiert wird.

### 3. Installation in the vehicle



#### For the protection of your baby

- Please do not leave your child unattended in the child safety seat in the vehicle.
- Do not place any objects in the footwell in front of your adapter.



#### For the protection of all vehicle occupants

In the case of an emergency stop or an accident unsecured persons or objects may cause injury to other vehicle occupants. Please always check that...

- the backrests of the vehicle seats are locked (i.e. that a foldable rear seat bench latch is engaged).
- all heavy or sharp-edged objects in the vehicle (e.g. on the parcel shelf) are secured.
- all persons in the vehicle have their seat belts fastened.
- the child safety seat is always secured when it is in the vehicle, even if no child is being transported.

### 3. Montage dans le véhicule



#### Pour protéger votre bébé

- Ne laissez pas votre enfant dans le siège auto dans la voiture sans surveillance.
- Ne déposez pas d'objets dans l'espace au sol devant l'adaptateur.



#### Pour protéger tous les passagers

En cas de freinage d'urgence ou d'accident, les objets et personnes non attachés risquent de blesser d'autres passagers. Veuillez donc toujours veiller à ce que...

- les dossiers des sièges de voiture soient verrouillés (enclenchez par exemple le banc arrière rabattable),
- tous les objets lourds ou à bords vifs (par exemple sur la lunette arrière) soient bien fixés,
- toutes les personnes aient mis leur ceinture,
- le siège auto soit toujours fixé dans la voiture même si aucun enfant ne l'occupe.

**Zum Schutz Ihres Fahrzeuges**

- An einigen Auto-Sitzbezügen aus empfindlichem Material (z.B. Velours, Leder etc.) können durch die Benutzung von Auto-Kindersitzen Gebrauchsspuren auftreten. Um das zu vermeiden, können Sie z.B. eine Decke oder ein Handtuch unterlegen.

**To protect your vehicle**

- Some vehicle seat covers of sensitive materials (e.g. velour, leather, etc.) may develop wear marks when child seats are used. This can be avoided by placing a blanket or towel under the child seat.

**Pour protéger votre véhicule**

- Sur certaines housses de siège de véhicule recouvertes d'une matière sensible (velours, cuir, etc.), l'utilisation de sièges auto risque de laisser des traces. Pour éviter cela, vous pouvez mettre en dessous une couverture ou une serviette, par exemple.



### 3.1 Befestigung der Babyschale mit ISOFIX Adapter und Stützbein

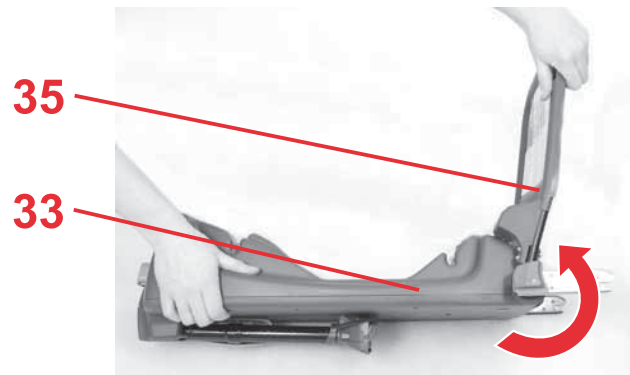
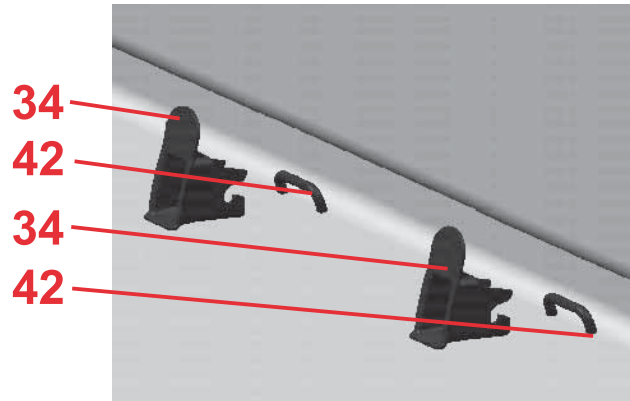

- ✎ Clipsen Sie die beiden Einführhilfen\* **34**, mit der Aussparung nach oben auf die beiden ISOFIX-Befestigungspunkte **42**.

**Tipp!** Die ISOFIX-Befestigungsspunkte **42** befinden sich zwischen Sitzfläche und Rückenlehne des Fahrzeugsitzes.

- ✎ Schwenken Sie den Dämpfungsbügel **35** des ISOFIX Adapters **33** nach oben.  
**Vorsicht!** Halten Sie den Dämpfungsbügel **35** beim Tragen des ISOFIX Adapters **33** immer fest, er kann sonst zurückschwenken (Verletzungsgefahr).

\* Die Einführhilfen erleichtern den Einbau mit ISOFIX und vermeiden Beschädigungen des Sitzbezuges. Sie sollten bei Nichtgebrauch entfernt und sorgfältig aufbewahrt werden. Bei Fahrzeugen mit umklappbarer Rückenlehne müssen die Einführhilfen vor dem Umklappen entfernt werden.

Auftretende Funktionsstörungen sind meist auf Verunreinigungen in den Einführhilfen und an den Haken zurückzuführen. Abhilfe kann durch Beseitigung dieser Verunreinigungen geschaffen werden.

### 3.1 Fastening the infant carrier using the ISOFIX adapter and support leg



- ✎ Clip the two insert guides\* **34**, recess facing upwards, to the two ISOFIX fastening points **42**.

**Tip!** The ISOFIX fastening points **42** are located between the surface and the backrest of the vehicle seat.

- ✎ Fold the shock bar **35** on the ISOFIX adapter **33** in an upwards direction.

**Caution!** Always hold on to the shock bar **35** when carrying the ISOFIX adapter **33**, to avoid that it folds back (risk of injury)

\* The insert guides make it easier to install the seat using ISOFIX and prevent the seat cover from becoming damaged. When not in use, they should be removed and kept in a safe place. If your vehicle has folding backrests, remove the insert guides before folding them down.

Most malfunctions are caused by contamination in the insert guides and on the hooks. Remedy such malfunctions by removing this contamination.

### 3.1 Fixation de la coque pour bébé avec l'adaptateur ISOFIX et le pied de maintien



- ✎ Enclenchez les deux guides d'insertion\* **34**, en dirigeant l'évidement vers le haut, sur les deux points de fixation ISOFIX **42**.

**Astuce !** Les points de fixation ISOFIX **42** se trouvent entre la surface d'assise et le dossier du siège du véhicule.

- ✎ Faites basculer l'étrier d'amortissement **35** de l'adaptateur ISOFIX vers le haut **33**.

**Attention !** Tenez fermement l'étrier d'amortissement **35** lors du transport de l'adaptateur ISOFIX **33**, sinon il risque de basculer vers l'arrière (risque de blessure).

\* Les guides d'insertion facilitent le montage avec l'adaptateur ISOFIX et évitent d'endommager la housse de siège. Il est recommandé de retirer ces guides d'insertion et de les ranger lorsqu'ils sont inutilisés. Dans les véhicules à dossier rabattable, les guides d'insertion doivent être retirés avant de rabattre le dossier. Les dysfonctionnements sont généralement dus à la présence de saletés au niveau des guides d'insertion et des crochets. Pour y remédier, éliminez les saletés.

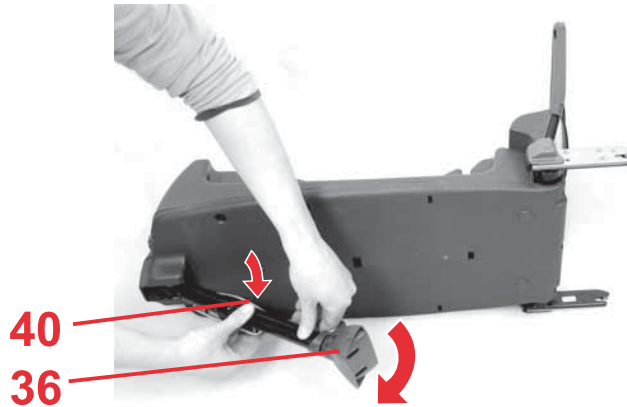

- ✎ Drücken Sie auf die Verstelltaste **40** und klappen Sie das Stützbein **36** aus.

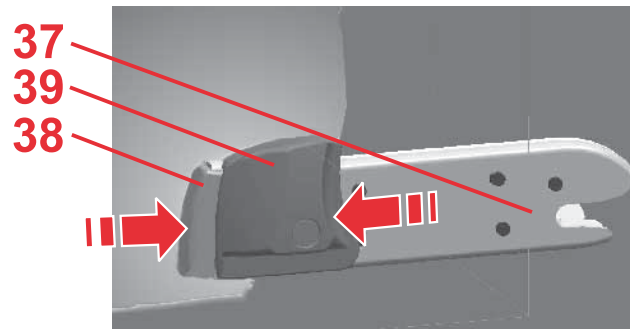

- ✎ Drücken Sie an beiden Rastarmen **37** den grünen Sicherungsknopf **38** und den roten Löseknopf **39** gegeneinander.  
**Tipp!** So stellen Sie sicher, dass beide Haken der Rastarme **37** geöffnet und einsatzbereit sind.

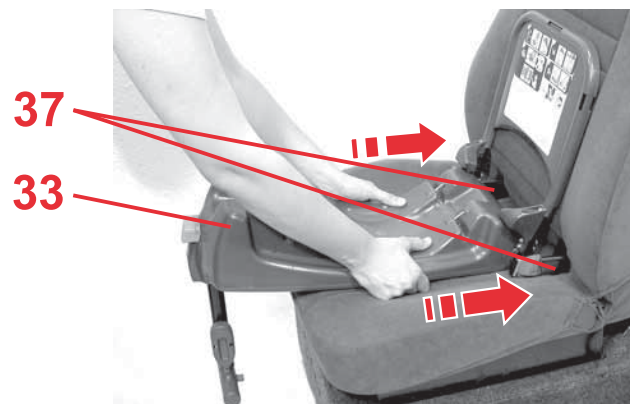

- ✎ Fassen Sie den ISOFIX Adapter **33** mit beiden Händen.
- ✎ Schieben Sie beide Rastarme **37** in die Einführhilfen **34**, bis die Rastarme auf **beiden Seiten** einrasten. „KLICK!“

✎ Push the adjustment button **40** and fold out the support leg **36**.

✎ Push the green safety button **38** and the red release button **39** on the two locking arms **37** towards each other.

**Tip!** This ensures that both hooks on the locking arm **37** are open and ready to use.

✎ Take hold of the ISOFIX adapter **33** with both hands.

✎ Push both locking arms **37** into the insert guides **34** until the arms engage on **both sides**.  
"CLICK!"

✎ Appuyez sur la touche de réglage **40** et dépliez le pied de maintien **36**.

✎ Sur les deux bras d'enclenchement **37**, appuyez le bouton de sécurité vert **38** contre le bouton de désengagement rouge **39**.

**Astuce !** Vous garantissez ainsi que les deux crochets des bras d'enclenchement **37** sont ouverts et prêts à l'emploi.

✎ Prenez l'adaptateur ISOFIX **33** dans vos deux mains.

✎ Faites glisser les deux bras d'enclenchement **37** dans les guides d'insertion **34** jusqu'à ce qu'ils s'enclenchent des **deux côtés**. "CLIC !"

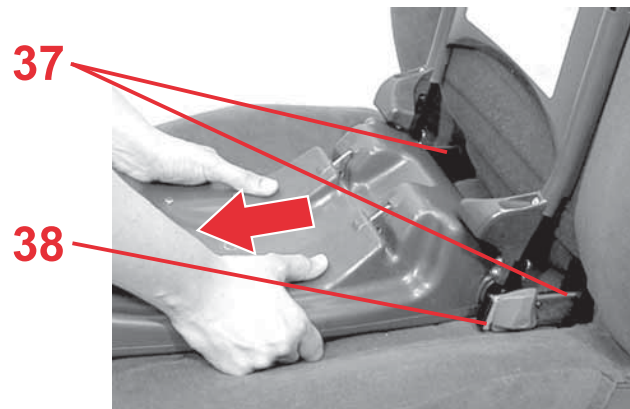

**Vorsicht!** Auf beiden Seiten muss nun der grüne Sicherungsknopf **38** sichtbar sein.

- ☞ Ziehen Sie am ISOFIX Adapter **33**, um das beidseitige Einrasten zu überprüfen.

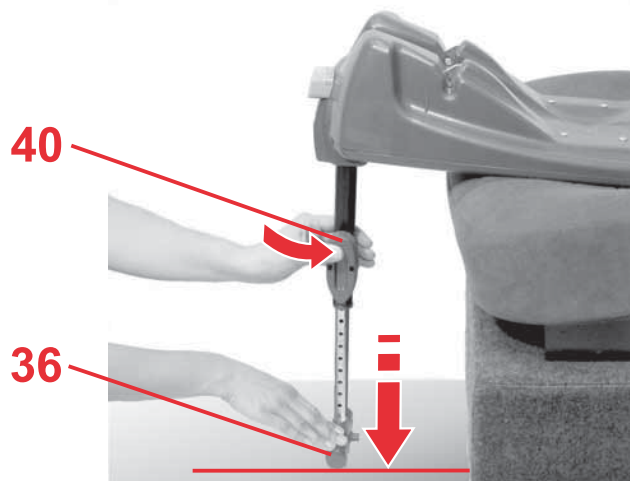

- ☞ Drücken Sie auf die Verstelltaste **40** und ziehen Sie das Stützbein **36** so weit aus, bis es sicher auf dem Fahrzeugboden steht.

**Vorsicht!** Am Stützbeinfuß **42** muss nun die grüne Markierung sichtbar sein.

Das Stützbein **36** darf nie in der Luft hängen oder mit Gegenständen unterlegt werden. Achten Sie aber darauf, dass das Stützbein **36** den ISOFIX Adapter **33** nicht von der Sitzfläche abhebt.

**Caution!** The green safety button **38** must now be visible on both sides.

- ✎ Pull on the ISOFIX adapter **33** to ensure it is engaged on both sides.

- ✎ Push the adjustment button **40** and pull out the support leg **36** until it rests firmly on the floor of the vehicle.

**Caution!** The green mark must now be visible on the support leg foot **42**.

The support leg **36** must never be suspended in mid-air or supported by other objects. Also ensure that the support leg **36** does not raise the ISOFIX adapter **33** from the seat surface.

**Attention !** Le bouton de sécurité vert **38** doit à présent être visible des deux côtés.

- ✎ Tirez sur l'adaptateur ISOFIX **33** pour vérifier que les deux côtés sont enclenchés.

- ✎ Appuyez sur la touche de réglage **40** et allongez le pied de maintien **36** jusqu'à ce qu'il repose fermement sur le plancher du véhicule.

**Attention !** Le marquage vert doit à présent être visible sur le pied de la jambe de support **42**.

Le pied de maintien **36** ne doit jamais rester en l'air ou reposer sur un objet. Veillez toutefois à ce que le pied de maintien **36** ne soulève pas l'adaptateur ISOFIX **33** de la surface d'assise.

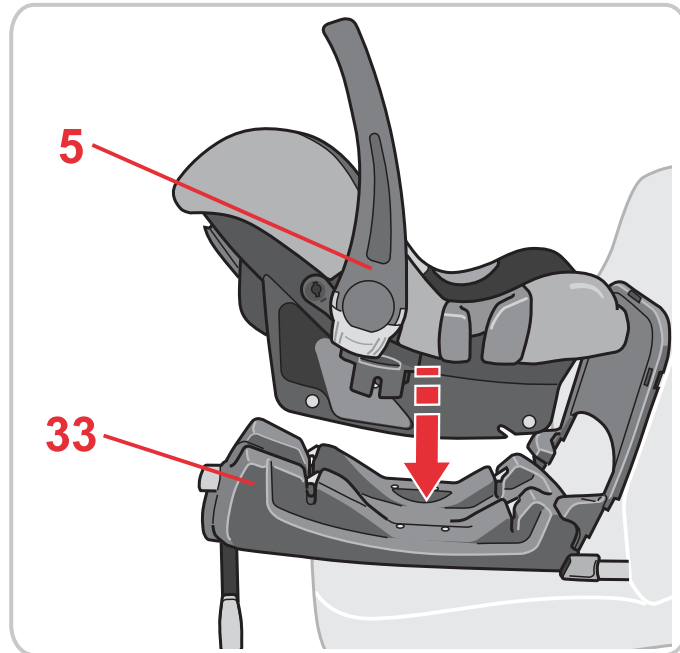

- ✦ Vergewissern Sie sich, dass die Oberseite des ISOFIX Adapter **33** frei von Fremdkörpern ist.
- ✦ Vergewissern Sie sich, dass der Tragebügel **5** in der oberen Stellung **A** ist.
- ✦ Stellen Sie die Babyschale entgegen der Fahrtrichtung (Baby schaut nach hinten) auf den ISOFIX Adapter **33**...

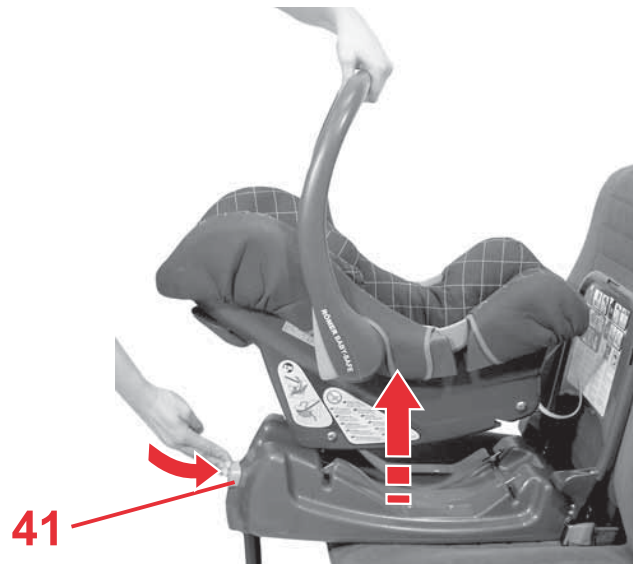

- ✦ ... und rasten Sie die Babyschale ein. „KLICK!“  
**Vorsicht!** Am grauen Entriegelungsknopf **41** muss nun die grüne Markierung sichtbar sein.  
**Tipp!** Die Babyschale kann nur eingerastet werden, wenn das Stützbein **36** ausgeklappt ist.
- ✦ Ziehen Sie an der Babyschale, um das vollständige Einrasten zu überprüfen.

- ✎ Ensure that the top surface of the ISOFIX adapter **33** is free of foreign bodies.
- ✎ Ensure that the handle **5** is in the upper position **A**.
- ✎ Position the infant carrier on the ISOFIX adapter **33** against the direction of travel (baby facing backwards)....

- ✎ ... and lock the infant carrier in place. "CLICK!"  
**Caution!** The green mark must now be visible on the grey release button **41**.  
**Tip!** The infant carrier can be locked into position only when the safety leg **36** is folded out
- ✎ Pull on the infant carrier to check it is fully engaged.

- ✎ Vérifiez que la face supérieure de l'adaptateur ISOFIX **33** est exempte de corps étrangers.
- ✎ Assurez-vous que l'anse **5** est en position supérieure **A**.
- ✎ Placez la coque sur l'adaptateur ISOFIX **33** dans le sens contraire de la marche (le bébé regardant vers l'arrière)...

- ✎ ... et enclenchez la coque pour bébé. "CLIC !"  
**Attention !** Le marquage vert doit à présent apparaître sur le bouton de déverrouillage gris **41**.  
**Astuce !** La coque pour bébé peut uniquement être enclenchée, lorsque le pied de maintien **36** est déployé.
- ✎ Tirez sur la coque pour bébé afin de vérifier qu'elle est correctement fixée.

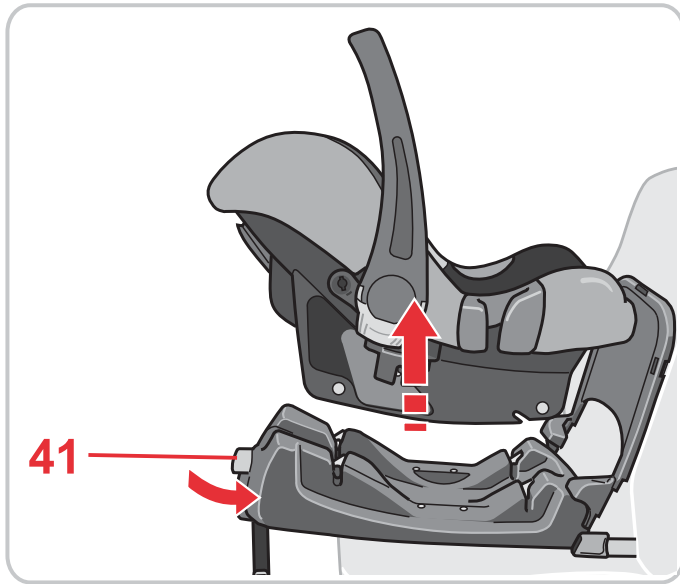

## Ausbau

- Drücken Sie den grauen Entriegelungsknopf **41** und heben Sie gleichzeitig die Babyschale an.  
**Tipp!** Im täglichen Gebrauch können Sie den ISOFIX Adapter **33** im Fahrzeug eingebaut lassen. Nehmen Sie einfach nur die Babyschale ab.

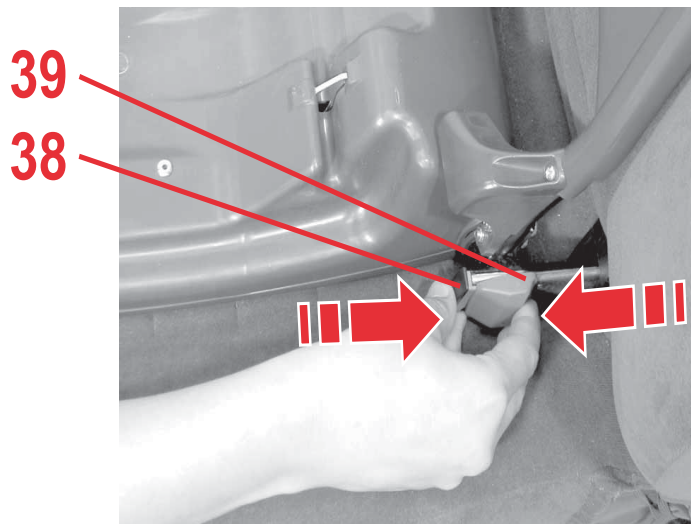

- Schieben Sie das Stützbein **36** wieder zusammen.
- Drücken Sie an beiden Rastarmen **37** den grünen Sicherungsknopf **38** und den roten Löseknopf **39** gegeneinander. Die Rastarme **37** lösen sich.

## Removal

- ✎ Push the grey release button **41**, lifting the infant carrier at the same time.

**Tip!** For day-to-day use, you can leave the ISOFIX adapter **33** installed in your vehicle. Remove only the infant carrier.

- ✎ Fold back the support leg **36**.
- ✎ Push the green safety button **38** and the red release button **39** on the two locking arms **37** towards each other. The locking arms **37** release.

## Démontage

- ✎ Appuyez sur le bouton de déverrouillage gris **41** en soulevant simultanément la coque pour bébé.  
**Astuce !** Au quotidien, l'adaptateur ISOFIX **33** peut rester monté dans le véhicule. Il suffit de démonter la coque pour bébé.

- ✎ Repliez complètement le pied de maintien **36**.
- ✎ Sur les deux bras d'enclenchement **37**, appuyez le bouton de sécurité vert **38** contre le bouton de désengagement rouge **39**. Les bras d'enclenchement **37** se débloquent.

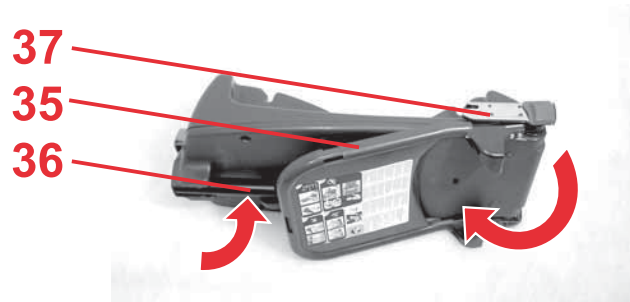

- ✦ Klappen Sie das Stützbein **36** auf die Unterseite und hängen es ein.
- ✦ Schwenken Sie die Rastarme **37** und den Dämpfungsbügel **35** nach unten.  
**Tipp!** Die Rastarme **37** sind so vor Beschädigungen geschützt

### 3.2 So ist Ihre Babyschale mit dem **BABY-SAFE ISOFIX Base** richtig eingebaut



 **Prüfen Sie zur Sicherheit Ihres Babys, dass...**

- der ISOFIX Adapter **33** **beidseitig** mit den Rastarmen **37** in den ISOFIX-Befestigungspunkten **42** eingerastet ist und beide grüne Sicherungsknöpfe **38** sichtbar sind,

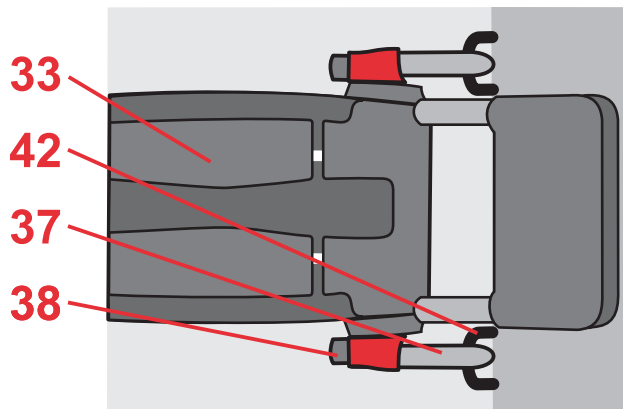

- ✎ Fold the support leg **36** downwards and hook in.
  - ✎ Swivel the locking arm **37** and the shock bar **35** downwards.
- Tip!** This protects the locking arms **37** from damage

### 3.2 Fitting your infant carrier with ISOFIX adapter correctly



 For your baby's safety, check that...

- the ISOFIX adapter **33** is engaged on both **sides** with the locking arms **37** into the ISOFIX fastening points **42** and that both green safety buttons **38** are visible,

- ✎ Repliez le pied de maintien **36** sur la face inférieure et fixez-le.
  - ✎ Faites pivoter les bras d'enclenchement **37** et l'étrier d'amortissement **35** vers le bas.
- Astuce !** Les bras d'enclenchement **37** sont ainsi protégés contre toute détérioration.

### 3.2 Montage correct de votre coque pour bébé avec l'adaptateur ISOFIX



 Vérifiez, pour la protection de votre bébé, que...

- l'adaptateur ISOFIX **33** est sécurisé des **deux côtés** par fixation des bras d'enclenchement **37** dans les points de fixation ISOFIX **42** et que les deux boutons de sécurité verts **38** sont visibles.

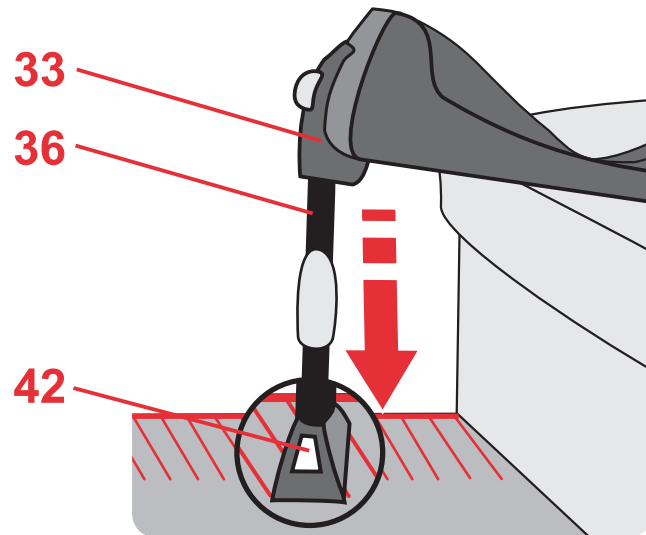

- das Stützbein **36** sicher auf dem Fahrzeugboden steht, und am Stützbeinfuß **42** die grüne Markierung sichtbar ist. Das Stützbein **36** darf den ISOFIX Adapter **33** nicht von der Sitzfläche abzuheben.

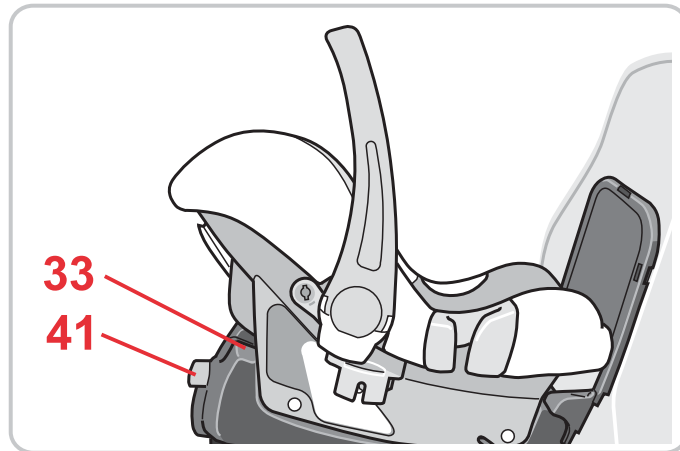

- die Babyschale **vollständig** auf dem ISOFIX Adapter **33** eingerastet ist und die grüne Markierung auf dem Entriegelungsknopf **41** sichtbar ist,
  - die Babyschale entgegen der Fahrtrichtung befestigt ist,
- die Babyschale nur dann auf dem Beifahrersitz befestigt ist, wenn kein Front-Airbag auf die Babyschale einwirken kann.

- The support leg **36** rests firmly on the floor of the vehicle, and the green mark on the support leg foot **42** is visible.  
The support leg **36** must not raise the ISOFIX adapter **33** from the seat surface.

- the infant carrier is locked **firmly** onto the ISOFIX adapter **33** and the green mark on the release button **41** is visible,
- the infant carrier is fastened against the direction of travel,
- if the infant carrier is fastened on the passenger seat, there is no front airbag that could interfere with the infant carrier.

- la jambe de support **36** repose fermement sur le plancher du véhicule et que le marquage vert est visible sur le pied de la jambe de support **42**.  
La jambe de support **36** ne doit pas soulever l'adaptateur ISOFIX **33** de la surface d'assise.

- la coque pour bébé est **complètement** enclenchée sur l'adaptateur ISOFIX **33** et que le marquage vert sur le bouton de déverrouillage **41** est visible,
- la coque pour bébé est bien fixée dans le sens contraire de la marche,
- la coque pour bébé est fixée sur le siège de passager et qu'aucun airbag frontal ne peut agir sur la coque pour bébé.

### 3.3 Verwendung des Neigungsadapters

Bei manchen Fahrzeugmodellen kann es durch den bauartbedingten Neigungswinkel der Rückbank dazu kommen, dass die Babyschale in einem steilen Neigungswinkel steht.

Fahrweise und Straßenzustand können dies verstärken. Prüfen Sie daher, ob sich Ihr Kind in einer optimalen Lage befindet.

Um einen zu steilen Winkel der Babyschale auszugleichen und Ihrem Kind den optimalen Komfort zu bieten, empfehlen wir in diesem Fall den Einsatz des Neigungsadapters.

#### Montage:

Die Anleitung zur Montage finden Sie auf dem Sticker des Neigungsadapters.

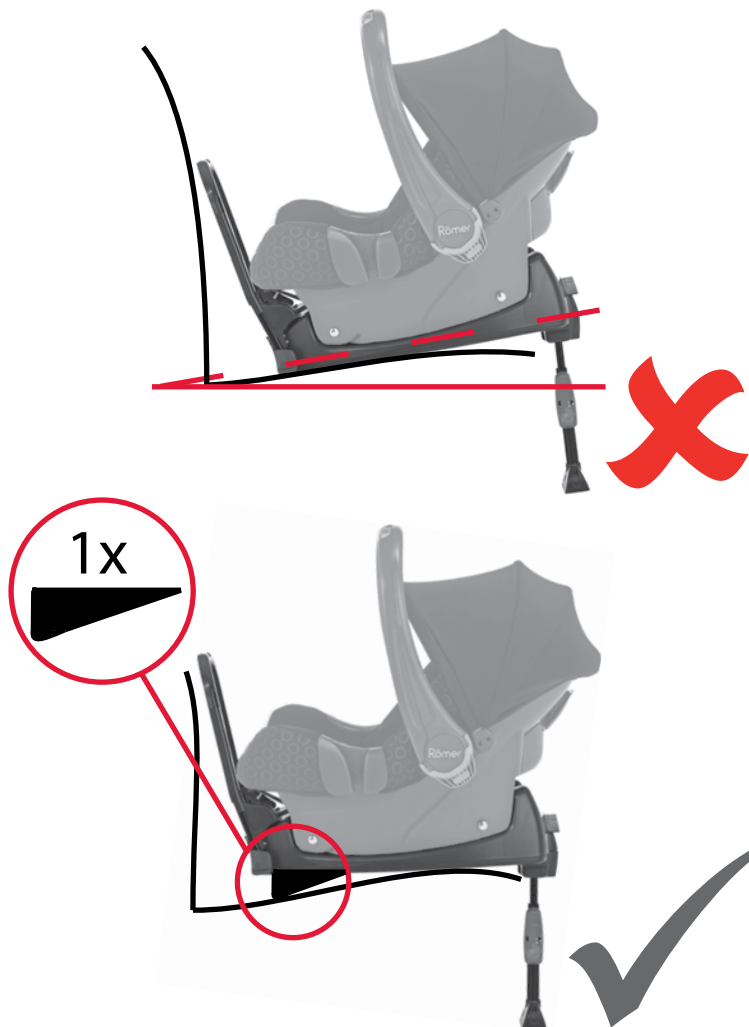

Wenn der Neigungsadapter nicht im Lieferumfang enthalten ist, bestellen Sie diesen bitte unter [www.britax-roemer.eu](http://www.britax-roemer.eu)

### 3.3 Usage of the angle wedge

Due to the designed angle of the rear seat in a number of vehicle types, once installed, the infant carrier may have a steeper angle than recommended. The driving style and road conditions may contribute to this. For this reason you should always make sure your child is lying in an optimal position.

In order to compensate for the steep angle inclination and to provide your child optimal comfort, we recommend the use of an angle wedge.

#### **Installation:**

Fitting instructions can be found on the sticker attached to the angle wedge.

If the angle wedge is not included in the delivery, please order this piece at [www.britax-roemer.eu](http://www.britax-roemer.eu)

### 3.3 d'inclinaison

Sur certains véhicules le degré d'inclinaison d'origine des banquettes de passagers peut engendrer une inclinaison trop prononcée de la base ceinture ou Isofix.

Le style de conduite ou l'état des routes peut malheureusement aggraver ce phénomène.

Assurez-vous que l'enfant ait une position d'assise optimale.

Afin de compenser une éventuelle trop raide inclinaison, veuillez adapter la cale conçue à cet effet.

#### **Installation:**

vous trouverez le manuel d'utilisation sur l'étiquette accolée à l'adaptateur d'inclinaison (encore nommé cale).

Si l'adaptateur d'inclinaison n'est pas inclus dans la livraison, veuillez le commander sur [www.britax-roemer.eu](http://www.britax-roemer.eu)



## 4. Pflegeanleitung



### Zum Erhalt der Schutzwirkung

- Bei einem Unfall mit einer Aufprallgeschwindigkeit über 10 km/h können Beschädigungen am Auto-Kindersitz aufgetreten sein, die nicht unbedingt offensichtlich sind. In diesem Fall muss der Auto-Kindersitz ausgetauscht werden. Bitte entsorgen Sie ihn fachgerecht (siehe 5.).
- Kontrollieren Sie regelmäßig alle wichtigen Teile auf Beschädigungen. Vergewissern Sie sich, dass die mechanischen Bauteile einwandfrei funktionieren.
- Achten Sie darauf, dass der Auto-Kindersitz nicht zwischen harten Teilen (Fahrzeugsür, Sitzschiene etc.) eingeklemmt und beschädigt wird.
- Lassen Sie einen beschädigten Auto-Kindersitz (z.B. nach einem Sturz), unbedingt vom Hersteller überprüfen.

## 4. Care instructions



### To retain the protective effect

- In an accident at a collision speed above 10 km/h the child safety seat could suffer damage which is not necessarily obvious. In such cases it is extremely important that you replace the child seat. Please dispose of it properly (see 5.).
- Regularly check all important parts for damage. Ensure the correct operation of all mechanical components.
- To prevent damage or breakage, ensure that the child seat does not become jammed in the car door, seat runners, etc.
- Should the child seat be damaged (for example after dropping it) it must be inspected by the manufacturer.

## 4. Consignes d'entretien



### Pour conserver l'efficacité de la protection

- En cas de collision à une vitesse supérieure à 10 km/h, il est possible que le siège auto soit endommagé, les dégâts n'étant pas forcément visibles. Remplacez impérativement ce siège auto. Veuillez éliminer l'ancien siège auto selon la réglementation (voir 5).
- Contrôlez régulièrement l'état de toutes les pièces importantes. Assurez-vous du bon fonctionnement de toutes les pièces mécaniques.
- Veillez à ce que le siège auto ne soit pas coincé entre des objets durs (porte du véhicule, glissière du siège, etc.), ce qui risquerait de l'endommager.
- Faites impérativement contrôler un siège auto endommagé (par exemple après une chute) par le fabricant.

## 4.1 Reinigung

- Die **Kunststoffteile** können Sie mit einer Seifenlösung abwaschen. **Keine** scharfen Mittel (wie z.B. Lösungsmittel) verwenden.

## 5. Hinweise zur Entsorgung

**Bitte beachten Sie die Entsorgungsbestimmungen Ihres Landes.**

Entsorgung der Verpackung	
	Container für Pappe
Entsorgung der Einzelteile	
Kunststoffteile	entsprechend Kennzeichnung in die dafür vorgesehenen Container
Metallteile	Container für Metalle

## 4.1 Cleaning

- The **plastic parts** can be cleaned using soapy water. **Do not** use harsh cleaning agents (such as solvents).

## 5. Notes regarding disposal

Please observe the disposal regulations in your country.

Disposal of packaging	
	Container for paperboard
Disposal of components	
plastic parts	container corresponding to the label on the part
metal parts	container for metals

## 4.1 Nettoyage

- Vous pouvez laver les **éléments en matière plastique** avec une eau savonneuse. **Ne pas** utiliser de détergents ou de produits corrosifs (solvants par exemple).

## 5. Remarques relatives à l'élimination

Veillez respecter les directives d'élimination en vigueur dans votre pays

Elimination de l'emballage	
	Conteneur pour le carton
Elimination des pièces détachées	
Pièces en matière plastique	suivant le marquage, dans le conteneur spécialement prévu
Pièces métalliques	Conteneur pour métaux

## 6. Garantie - zwei Jahre

Für diesen Auto-/Fahrradkindersitz leisten wir eine Garantie für Fabrikations- oder Material-Fehler von 2 Jahren. Die Garantiezeit beginnt am Tage des Kaufes. Zum Nachweis bewahren Sie bitte die ausgefüllte Garantiekarte, den von Ihnen unterzeichneten Übergabe-Check sowie den Kaufbeleg für die Dauer der Garantiezeit auf.

Bei Reklamationen ist der Garantieschein dem Kindersitz beizufügen. Die Garantieleistung beschränkt sich auf Auto-/Fahrradkindersitze, die sachgemäß behandelt wurden und die in sauberem und ordentlichem Zustand zurückgesandt werden.

### **Die Garantie erstreckt sich nicht auf:**

- natürliche Abnutzungserscheinungen und Schäden durch übermäßige Beanspruchung
- Schäden durch ungeeignete oder unsachgemäße Verwendung

### **Garantiefall oder nicht?**

**Stoffe:** Alle unsere Stoffe erfüllen hohe Anforderungen in Bezug auf Farbbeständigkeit gegen UV-Strahlung. Dennoch bleichen alle Stoffe

## 6. 2-year warranty

For this car/bicycle child seat we provide a 2-year warranty against manufacturing or material defects. The warranty period is effective from the day of purchase. As proof we ask that you fill out the Warranty Card and retain it for the whole term of the warranty period, together with the Transfer Check signed by you and your sales receipt.

In the case of a warranty claim, the Warranty Card must be returned together with the product. The Warranty covers only car/bicycle child seats which have been handled properly and which have been sent to us in a clean condition.

### The Warranty does not cover:

- natural signs of wear and damage resulting from excessive stress.
- damage resulting from inappropriate or improper use.

### What is covered by the Warranty?

**Fabric:** All of our fabrics meet very high requirements with regard to colour fastness when exposed to UV radiation. Nevertheless, all fabrics

## 6. 2 ans de garantie

Pour ce siège auto / bicyclette nous accordons une garantie de 2 ans pour les défauts de fabrication ou de matériau. La garantie débute le jour de l'achat. Pour apporter la preuve de la garantie, veuillez conserver pendant toute la durée de la garantie : la carte de garantie remplie, le procès-verbal de remise que vous avez signé ainsi que la facture d'achat.

Pour toute réclamation, la carte de garantie doit être jointe au siège pour enfants. La prestation de garantie est limitée aux sièges auto / bicyclette qui ont été traités comme il convient et qui sont renvoyés propres et complets.

### La garantie ne couvre pas les défauts suivants :

- usure naturelle et dommages dus à une sollicitation excessive
- dommages dus à une utilisation inappropriée et non conforme

### Cas de garantie ou non ?

**Tissus :** tous nos tissus répondent aux exigences élevées quant à la résistance des couleurs aux

aus, wenn sie der UV-Strahlung ausgesetzt sind. Hierbei handelt es sich um keinen Material-Fehler, sondern um normale Verschleißerscheinungen, für die keine Garantie übernommen wird.

**Schluss:** Sollten Funktionsstörungen am Gurtschloss auftreten, so sind diese meist auf Verunreinigungen zurückzuführen, welche ausgewaschen werden können. Bitte halten Sie sich in der Vorgehensweise an Ihre Gebrauchsanleitung.

Im Garantiefall wenden Sie sich bitte unverzüglich an Ihren Fachhändler. Er wird Ihnen mit Rat und Tat zur Seite stehen. Bei der Bearbeitung von Reklamationsansprüchen kommen produktspezifische Abschreibungssätze zur Anwendung. Hier verweisen wir auf die beim Händler ausliegenden Allgemeinen Geschäftsbedingungen.

### **Verwendung, Pflege und Wartung**

Der Auto-/Fahrradkindersitz muss entsprechend der Gebrauchsanleitung behandelt werden. Wir weisen ausdrücklich darauf hin, dass nur Original-Zubehör bzw. Ersatzteile verwendet werden dürfen.

fade when exposed to UV radiation. This is not a material defect, but rather a normal sign of wear which is not covered by the Warranty.

**Buckle:** Buckle malfunction is often due to accumulations of dirt and dust which may stop it from working properly. If this happens, the buckle can be washed out. Please refer to your user instructions.

Please contact your retailer directly in the event of a warranty claim. He or she will give you the advice and support you need. When processing claims, product-specific depreciation rates will be applied. Please refer to our General Terms and Conditions which are available from your retailer.

### Use, care and maintenance

The car/bicycle child seat must be used in accordance with the user instructions. We would like to point out that it is extremely important that only Britax/RÖMER accessories and replacement parts are used.

rayons UV. Malgré tout, les tissus se décolorent lorsqu'ils sont soumis aux rayons UV. Dans ce cas, il ne s'agit pas de défaut de matériel mais d'une usure normale qui n'est pas couverte par la garantie.

**Fermeture :** au cas où le fermoir présenterait des dysfonctionnements, ceux-ci sont souvent dus aux encrassements qui peuvent être enlevés par lavage. Veuillez vous conformer aux instructions de votre mode d'emploi.

En cas de garantie, veuillez vous adresser immédiatement à votre revendeur spécialisé. Il vous assistera volontiers. Lors du traitement des droits résultant de réclamations, les taux d'amortissement spécifiques au produit sont appliqués. Pour cela, veuillez consulter nos conditions générales de vente disponibles chez le revendeur.

### Utilisation, entretien et maintenance

Le siège auto / bicyclette doit être traité conformément au mode d'emploi. Nous signalons expressément que seuls les accessoires et les pièces de rechange d'origine doivent être utilisés.



## 7. Garantiekarte / Übergabe-Check

Name:

---

Adresse:

---

Postleitzahl:

---

Ort:

---

Telefon (mit Vorwahl):

---

E-Mail:

---

---

Auto-/Fahrradkindersitz:

---

Artikel-Nummer:

---

Stoff-Farbe (Dessin):

---

Zubehör:

---



## Übergabe-Check:

### 1. Vollständigkeit

geprüft / in Ordnung

### 2. Funktionsprüfung

- Verstellmechanismus Sitz

geprüft / in Ordnung

- Gurtzeug-Verstellung

geprüft / in Ordnung

### 3. Unversehrtheit

- Sitz überprüfen

geprüft / in Ordnung

- Stoffteile überprüfen

geprüft / in Ordnung

- Kunststoffteile überprüfen

geprüft / in Ordnung

Ich habe den Auto-/Fahrradkindersitz geprüft und mich vergewissert, dass der Sitz komplett übergeben wurde und dass alle Funktionen vollständig funktionieren.

Ich habe ausreichend Informationen über das Produkt und seine Funktionen vor dem Kauf erhalten und die Pflege- und Wartungsanweisungen zur Kenntnis genommen.

Kaufdatum:

\_\_\_\_\_

Käufer (Unterschrift):

\_\_\_\_\_

Händler:

\_\_\_\_\_

Händler Stempel

## 7. Warranty Card / Transfer Check

Name:

---

Address:

---

Post Code:

---

City/Town:

---

Telephone No. (including  
area code):

---

e-mail address:

---

---

Car/bicycle child seat:

---

Article No.:

---

Fabric colour (design):

---

Accessories:

---

**Transfer Check:****1. Completeness** examined / OK I have examined the car/bicycle child seat and ensured that the seat has been sold to the above customer in a complete and fully functional condition.**2. Function test**

- Seat adjustment mechanism

 examined / OK

- Belt adjustment

 examined / OK I have received sufficient information on the above product and its functions before purchase and noted the manufacturer's user instructions supplied with the product.**3. Intactness**

- Seat

 examined / OK

- Fabrics

 examined / OK

- Plastic parts

 examined / OK

Date of purchase:

---

Buyer (signature):

---

Retailer:

---

Retailer's stamp

## 7. Carte de garantie / Procès-verbal de remise

Nom :

---

Adresse :

---

Code postal :

---

Lieu :

---

Téléphone (avec préfixe):

---

E-Mail :

---

---

Siège auto / bicyclette :

---

Référence :

---

Couleur du tissu (dessin):

---

Accessoires :

---

**Procès-verbal de remise :****1. Intégralité** contrôlé / en ordre**2. Contrôle fonctionnel**

- Mécanisme de réglage siège

 contrôlé / en ordre

- Réglage des sangles

 contrôlé / en ordre**3. Absence de dommages**

- Contrôle du siège

 contrôlé / en ordre

- Contrôle des éléments textiles

 contrôlé / en ordre

- Contrôle des pièces en matière plastique

 contrôlé / en ordre

J'ai contrôlé le siège auto / bicyclette et vérifié qu'il a été remis en bon état et complet, et que toutes les fonctions sont parfaitement opérationnelles.

J'ai reçu des informations suffisantes concernant le produit et ses fonctions avant l'achat, et j'ai pris connaissance des instructions d'entretien et de maintenance.

Date de l'achat :

---

Acheteur (signature):

---

Revendeur :

---

Cachet du revendeur

 0 kg – 13 kg

# BABY-SAFE ISOFIX BASE

Instrucciones de uso  
Manual de instruções  
Istruzioni per l'uso

EE

LV

LT

# BABY-SAFE ISOFIX Base

## Kasutusjuhend

Meil on hea meel, et meie **BABY-SAFE ISOFIX Base** tohib olla teie lapse kaaslaseks tema esimestel elukuudel.

**Et oma last õigesti kaitsta, peate BABY-SAFE ISOFIX Base turvaistet kindlasti kasutama ja selle paigaldama nii, nagu käesolevas kasutusjuhendis on kirjeldatud.**

Kui teil peaks veel küsimusi kasutamise kohta tekkima, pöörduge palun meie poole.

BRITAX RÖMER Kindersicherheit GmbH  
Britax Excelsior Ltd.

## Lietošanas instrukcija

Mēs priecājamies, ka mūsu **BABY-SAFE ISOFIX Base** drīkstēja droši pavadīt Jūsu mazuli pirmajos dzīves mēnešos.

**Lai varētu pareizi aizsargāt Jūsu mazuli, BABY-SAFE ISOFIX Base ir jālieto un jāuzstāda tā, kā rakstīts šajā instrukcijā.**

Ja ir vēl kādi jautājumi par lietošanu, lūdzam vērsties pie mums.

BRITAX RÖMER Kindersicherheit GmbH  
Britax Excelsior Ltd.

## Naudojimo instrukcija

Labai džiaugiamės, kad mūsų **BABY-SAFE ISOFIX Base** jūsų kūdikį galės saugiai lydėti pirmaisiais jo gyvenimo mėnesiais.

**Tam, kad jūsų kūdikis būtų patikimai saugomas, BABY-SAFE ISOFIX Base būtina naudoti ir montuoti taip, kaip aprašyta šioje instrukcijoje.**

Jeigu jums dar kyla klausimų dėl naudojimo, kreipkitės į mus.

BRITAX RÖMER Kindersicherheit GmbH  
Britax Excelsior Ltd.

**Sisukord**

<b>1. Sobivus .....</b>	<b>5</b>
<b>2. Kasutamine sõidukis .....</b>	<b>7</b>
2.1 ISOFIX-kinnitusega ja tugijalaga (pooluniversaalne; sõidukist olenev) .....	9
<b>3. Sõidukisse paigaldamine .....</b>	<b>11</b>
3.1 Turvahälli kinnitamine ISOFIX-adapteri ja tugijalaga .....	15
3.2 Nii on turvahäll ISOFIX-adapteriga õigesti paigaldatud .....	25
3.3 Kaldeadapteri kasutamine .....	29
<b>4. Hooldusjuhend .....</b>	<b>31</b>
4.1 Puhastamine .....	33
<b>5. Märkused jäätmekäitluse kohta .....</b>	<b>33</b>
<b>6. Garantii – kaks aastat .....</b>	<b>35</b>
<b>7. Garantiikaart / üleandmis-vastuvõtmisleht ....</b>	<b>40</b>

**Saturs**

<b>1. Piemērotība .....</b>	<b>6</b>
<b>2. Izmantošana transportlīdzeklī .....</b>	<b>8</b>
2.1 ar ISOFIX stiprinājumu un balsta kāju (pusuniversāls; specifisks transportlīdzeklī) .....	10
<b>3. Iemontēšana transportlīdzeklī .....</b>	<b>12</b>
3.1 Bērnu paliktņa nostiprināšana ar ISOFIX adapteru un balsta kāju .....	16
3.2 Bērnu paliktņi ar ISOFIX adapteru ir iemontēti pareizi .....	26
3.3 Noliekuma regulētāja izmantošana .....	30
<b>4. Kopšanas instrukcija .....</b>	<b>32</b>
4.1 Tīrīšana .....	34
<b>5. Norādes par utilizāciju .....</b>	<b>34</b>
<b>6. Garantija - divi gadi .....</b>	<b>36</b>
<b>7. Garantijas talons / Izsniegšanas pārbaudes     karte .....</b>	<b>42</b>

**Turinys**

<b>1. Tinkamumas .....</b>	<b>6</b>
<b>2. Naudojimas transporto priemonėje .....</b>	<b>8</b>
2.1 su ISOFIX įtvirtinimu ir atramine koja (pusiau universalus; priklauso nuo automobilio) .....	10
<b>3. Montavimas transporto priemonėje .....</b>	<b>12</b>
3.1 Kūdikių lopšio tvirtinimas naudojantis ISOFIX suderintuvu ir atramine koja .....	16
3.2 Tai tinkamai sumontuotas kūdikio lopšys su ISOFIX suderintuvu .....	26
3.3 Pakreipimo adapterio naudojimas .....	30
<b>4. Priežiūros instrukcija .....</b>	<b>32</b>
4.1 Valymas .....	34
<b>5. Išmetimo nuorodos .....</b>	<b>34</b>
<b>6. Garantija – dveji metai .....</b>	<b>36</b>
<b>7. Garantijos kortelė / perdavimo čekis .....</b>	<b>44</b>



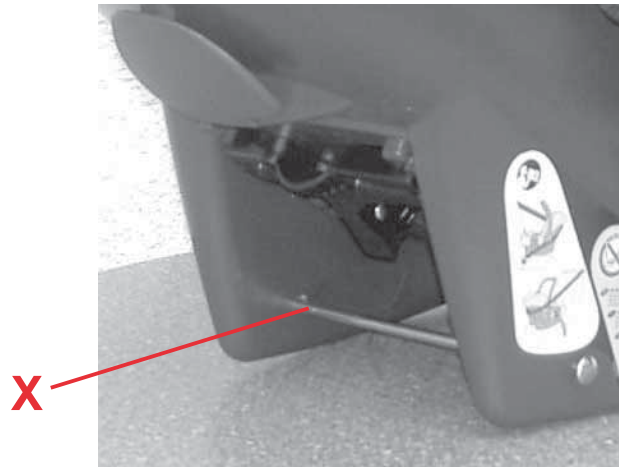

## 1. Sobivus

**BABY-SAFE ISOFIX Base** on koos **BABY-SAFE plusi** (fikseerimisvarrastega **X**), **BABY-SAFE plusi II**, **BABY-SAFE plus SHR-iga II** ja **BABY-SAFE plus SHR-iga II** katsetatud ja sertifitseeritud.



Need turvahällid on tähistatud sümboliga ISOFIX.

**Ettevaatust!** Mitte kumbagi osa ei tohi kasutada koos teiste ISOFIX-adapterite või turvahällidega.



## Sertifitseerimine

Britax / RÖMER Laste turvaiste	Katsetatud ja sertifitseeritud vastavalt standardile ECE* R 44/04	
	Rühm	Kehakaal
<b>BABY-SAFE plus</b> (fikseerimisvarrastega <b>X</b> )	0+	kuni 13 kg
<b>BABY-SAFE plus II</b>	0+	kuni 13 kg
<b>BABY-SAFE plus SHR</b>	0+	kuni 13 kg
<b>BABY-SAFE plus SHR II</b>	0+	kuni 13 kg

\*ECE = Euroopa turvavarustuse standard

## 1. Piemērotība

**BABY-SAFE ISOFIX Base** ir pārbaudīts un sertificēts kopā ar **BABY-SAFE plus** (ar aretieri **X**), **BABY-SAFE plus II**, **BABY-SAFE plus SHR** un **BABY-SAFE plus SHR II**.



Šie bērnu paliktņi ir marķēti ar ISOFIX simbolu.

**Uzmanību!** Nevienu no abām daļām nedrīkst izmantot kopā ar citiem ISOFIX adapteriem vai citiem bērnu paliktņiem.

### Sertifikāts

Britax / RÖMER Bērnu autosēdekļītis	Pārbaude un sertifikāts ECE* R 44/04	
	Grupa	Ķermeņa svars
<b>BABY-SAFE plus</b> (ar aretieri <b>X</b> )	0+	līdz 13 kg
<b>BABY-SAFE plus II</b>	0+	līdz 13 kg
<b>BABY-SAFE plus SHR</b>	0+	līdz 13 kg
<b>BABY-SAFE plus SHR II</b>	0+	līdz 13 kg

\*ECE = Eiropas standarts par drošības aprīkojumu

## 1. Tinkamumas

**BABY-SAFE ISOFIX Base** patikrintas ir aprobuotas kartu su **BABY-SAFE plus** (su fiksavimo strypais **X**), **BABY-SAFE plus II**, **BABY-SAFE plus SHR** ir **BABY-SAFE plus SHR II**.



Šie kūdikių lopšiai paženklinoti ISOFIX simboliu.

**Atsargiai!** Nė vienos iš dalių negalima naudoti su kitai ISOFIX suderintuvais arba kūdikių lopšiais.

### Aprobacija

Britax / RÖMER Automobilinė vaiko sėdynė	Patikra ir aprobacija atlikta remiantis ECE* R 44/04	
	Grupė	Kūno masė
<b>BABY-SAFE plus</b> (su fiksavimo strypais <b>X</b> )	0+	iki 13 kg
<b>BABY-SAFE plus II</b>	0+	iki 13 kg
<b>BABY-SAFE plus SHR</b>	0+	iki 13 kg
<b>BABY-SAFE plus SHR II</b>	0+	iki 13 kg

\*ECE = Europos standartas, taikomas saugos įrangai

- Laste turvaiste on konstrueeritud, katsetatud ja sertifitseeritud vastavalt lastele mõeldud turvaseadeldiste Euroopa standardile (ECER44/04).  
Vastavusmärk E (ringi sees) ja sertifitseerimisnumber asuvad tüübikinnitussildil (kleebis laste turvaistmel).
- Sertifitseerimine kaotab kehtivuse, kui muudate laste turvaistet. Muudatusi tohib teha üksnes tootja.



## 2. Kasutamine sõidukis

**Oht!** Turvahälli vastu avanev turvapadi võib põhjustada Teie lapsele raskeid vigastusi või isegi tema surma.



**Mitte kasutada eesmiste turvapadjadega kõrvalistuja istmel! 3)**

Palun arvestage siinkohal märkuseid laste turvaistmete kasutamise kohta Teie sõiduki kasutusjuhendis.

- Bērnu autosēdekļītis ir projektēts, pārbaudīts un sertificēts atbilstoši prasībām Eiropas standartā par bērnu drošības ierīcēm (ECE R 44/04). Pārbaudes zīme E (aplītī) un sertifikāta numurs atrodas uz sertifikācijas etiķetes (uzlīme uz bērnu autosēdekļīša).
- Sertifikāts kļūst nederīgs, tiklīdz Jūs kaut ko izmaināt bērnu autosēdekļītī. Izdarīt izmaiņas drīkst vienīgi ražotājs.

## 2. Izmantošana transportlīdzeklī

**Bīstami!** Gaisa spilvens, kas izplešas uz bērnu paliktņa, var smagi savainot vai pat nonāvēt Jūsu bērnu.



**Neizmantot uz priekšējiem sēdekļiem ar frontālo gaisa spilvenu! 3)**

Lūdzu, ievērojiet norādījumus sava transportlīdzekļa rokasgrāmatā par bērnu autosēdekļīšu izmantošanu.

- Automobilinē vaiko sēdynē yra suprojektuota, patikrinta ir aprobuota remiantis Europos standarto dėl vaikų saugos įrenginių reikalavimais (ECE R 44/04). Patikros ženklas E (apskritime) ir patvirtinimo numeris yra patvirtinimo etiketėje (lipdukas ant automobilinės vaiko sėdynės).
- Aprobacija nustos galiojusi, jei automobilinę vaiko sėdynę kaip nors modifikuosite. Modifikuoti leidžiama tik gamintojui.

## 2. Naudojimas transporto priemonėje

**Pavojus!** Į kūdikio lopšį atsitrenkianti saugos oro pagalvė gali sunkiai sužaloti arba net užmušti vaiką.



**Nenaudokite ant priekinės keleivio sėdynės su priekine saugos oro pagalve! 3)**

Laikykitės nurodymų dėl automobilių vaikų sėdynių naudojimo, pateikiamų jūsų automobilio eksploatavimo vadove.

## 2.1 ISOFIX-kinnitusega ja tugijalaga (pooluniversaalne; sõidukist olenev)



Kinnitus **BABY-SAFE ISOFIX Base** toimib pooluniversaalse kinnituse abil või sõidukispetsiifilise kinnituse abil. Istet tohib kasutada üksnes sõidukites, mis on ära toodud lisatud sõidukite nimekirjas. Sõidukitüüpide nimekirja täiendatakse jooksvalt. Kõige uuema versiooni saate meilt või aadressil [www.britax.eu](http://www.britax.eu) / [www.roemer.eu](http://www.roemer.eu).

### Nõnda saate kasutada laste turvaistet:

sõidusuunas	ei
sõidusuunale vastu	jah
istmetel koos: ISOFIX-kinnituspunktidega (istme ja seljatoe vahel)	jah 3)

(Palun järgige oma riigi eeskirju.)



3) Mitte kasutada eesmistest turvapadjadega kõrvalistuja istmel!

## 2.1 ar ISOFIX stiprinājumu un balsta kāju (pusuniversāls; specifisks transportlīdzeklim)



Nostiprinājums ar **BABY-SAFE ISOFIX Base** notiek pēc pusuniversālas vai transportlīdzeklim specifiskas atļaujas. Sēdekļi drīkst izmantot tikai tajos transportlīdzekļos, kas ir minēti klāt pievienotajā transportlīdzekļu veidu sarakstā. Saraksts tiek nepārtraukti papildināts. Pašu jaunāko versiju Jūs varat saņemt pie mums vai [www.britax.eu](http://www.britax.eu) / [www.roemer.eu](http://www.roemer.eu)

### Bērnu autosēdekļi Jūs varat izmantot:

braukšanas virzienā	nē
pretēji braukšanas virzienam	jā
uz sēdekļiem ar ISOFIX stiprinājuma punktiem (starp sēdvirsmu un muguras atzveltni)	jā 3)

(Lūdzu, ievērojiet savas valsts noteikumus)



3) Neizmantot uz priekšējiem sēdekļiem ar frontālo gaisa spilvenu!

## 2.1 Su ISOFIX įtvirtinimu ir atramine koja (pusiau universalus; priklauso nuo automobilio)



Įtvirtinimas su **BABY-SAFE ISOFIX Base** realizuojamas remiantis pusiau universalumo ir automobilio tinkamumo patvirtinimu. Sėdynę leidžiama naudoti tik tose transporto priemonėse, kurios nurodytos pridedame modelių sąrašė. Modelių sąrašas nuolat papildomas. Naujausią versiją gausite tiesiogiai iš mūsų arba rasite internete adresu [www.britax.eu](http://www.britax.eu)/[www.roemer.eu](http://www.roemer.eu)

### Automobilinę vaiko sėdynę galite įstatyti taip:

važiavimo kryptimi	ne
prieš važiavimo kryptį	taip
ant sėdynių su: ISOFIX tvirtinimo taškais (tarp sėdimosios dalies ir atlošo)	taip 3)

(atsižvelkite į savo šalies teisės aktų reikalavimus)



3) Nenaudokite ant priekinės keleivio sėdynės su priekine saugos oro pagalve!

### 3. Sõidukisse paigaldamine



#### Oma imiku kaitsmiseks

- Palun ärge jätke kunagi oma last laste turvaistmes järelevalveta sõidukisse.
- Ärge jätke esemeid vedelema adapteri jalgade alas.



#### Kõigi reisijate kaitsmiseks

Hädaolukorras pidurdamisel või õnnetusjuhtumi korral võivad kinnitamata esemed ja isikud kaasreisijaid vigastada. Palun jälgige seetõttu alati, et ...

- autoistmete seljatoed on kinnitatud (nt klapitavad tagaistmete seljatoed lukustatud).
- sõidukis (nt tagaakna riiulil) on kõik rasked ja teravate servadega esemed kinnitatud.
- kõik inimesed sõidukis on turvavööga kinnitatud.
- laste turvaiste on autos alati kinnitatud, isegi kui selles last ei transpordita.

### 3. Montāža transportlīdzeklī



#### Jūsu mazuļa aizsardzībai

- Lūdzu, neatstājiet bērnu bez uzraudzības bērnu autosēdekļītī transportlīdzekļa aizmugurē.
- Nelieciet nekādus priekšmetus pie kājām pirms adaptera.



#### Visu transportlīdzekļa pasažieru drošībai

Avārijas bremzēšanas brīdī vai negadījumā nenostiprināti priekšmeti un nepiesprādzēti cilvēki var savainot pārējos līdzbraucējus. Tāpēc, lūdzu, raugieties, lai...

- transportlīdzekļa sēdekļu atzveltnes būtu nofiksētas (piem., atlokāmi aizmugures soli nofiksētos).
- transportlīdzeklī (piem., uz cepuru plaukta) būtu nostiprināti visi priekšmeti, kas ir smagi vai ar asām malām.
- visi cilvēki transportlīdzeklī būtu piesprādzējušies.
- bērnu autosēdekļītis automašīnā ir nostiprināts vienmēr, arī tad, ja netiek vests bērns.

### 3. Montavimas transporto priemonėje



#### Jūsų kūdikio apsauga

- Niekada nepalikite savo vaiko automobilineje vaiko sėdynėje transporto priemonėje be priežiūros.
- Nestatykite jokių daiktų po kojomis priešais suderintuvą.



#### Visų transporto priemonės keleivių apsauga

Staigiai stabdant ar įvykus avarijai nepritvirtinti daiktai ar saugos diržais neprišėgę asmenys gali sužaloti bendrakeleivius. Todėl visuomet įsitikinkite, ar...

- automobilio sėdynių atlošai užfiksuoti (pvz., atlenkiamoji užpakalinė sėdynė turi būti užfiksuota),
- transporto priemonėje (pvz., ant lentynos prie užpakalinio stiklo) pritvirtinti visi sunkūs arba aštriabriauniai daiktai,
- visi transporto priemonėje esantys asmenys prisėgę saugos diržus,

**Sõiduki kaitsmiseks**

- Mõnedel tundlikest materjalidest valmistatud istmekatetel (nt veluur, nahk jne) võivad laste turvaistme kasutamisel tekkida kulumisjäljed. Selle vältimiseks võite istme alla asetada nt teki või käteräti.

**Jūsu transportlīdzekļa aizsardzībai**

- Uz dažiem autosēdekļu pārvalkiem, kas ir no smalka materiāla (piem., velūra, ādas u.c.), pēc bērnu autosēdekļa izmantošanas var palikt manāmas pēdas. Lai no tā izvairītos, Jūs varat paklāt apakšā segu vai dvieli.

- automobilyje esanti automobilinė vaiko sėdynė pritvirtinta, net jei vaikas nevežamas.

**Jūsų transporto priemonės apsauga**

- Ant kai kurių automobilių sėdynių užvalkalų, pagamintų iš jautrių medžiagų (pvz., veliūro, odos ir t. t.), naudojant automobilines vaiko sėdynes gali likti žymių. Kad to išvengtumėte, galite po sėdynėmis pakloti, pvz., antklodę arba rankšluostį.

### 3.1 Turvahälli kinnitamine ISOFIX-adapteri ja tugijalaga

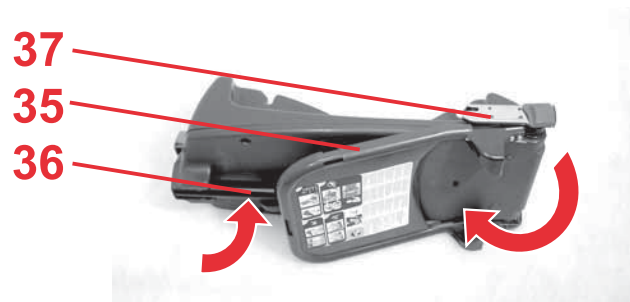
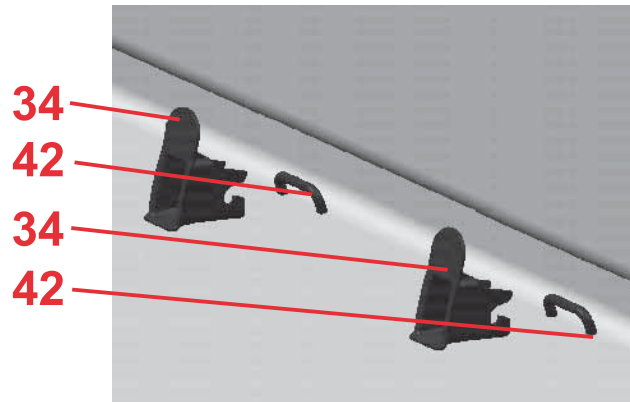

- ✦ Klõpsake mõlemad paigaldusabid\* 34, (sooned ülespoole suunatud) mõlema ISOFIX kinnituspunkti peale 42.

**Nõuanne!** ISOFIX kinnituspunktid 42 asuvad autoistme istme ja seljatoe vahel.

- ✦ Pöörake ISOFIX-adapteri 33 pehmenduskaar 35 üles.

**Ettevaatust!** Hoidke ISOFIX-adapteri 33 kandmisel alati kinni pehmenduskaarest 35, vastasel korral võib see algasendisse tagasi minna (vigastuste oht).

\* Paigaldusabid hõlbustavad paigaldamist koos ISOFIXiga ja väldivad istmekatte kahjustusi. Kui te neid ei vaja, eemaldage need ja hoidke alles. Klapitavate seljatugedega sõidukites tuleb paigaldusabid enne alla klappimist eemaldada.

Talitlushäireid põhjustab enamasti mustus paigaldusabides ja konksudes Abiks võib olla nimetatud mustuse kõrvaldamine.

### 3.1 Bērnu paliktņa nostiprināšana ar ISOFIX adapteru un balsta kāju



- ✎ Piespraudiet abas palīgierīces\* **34** ar izgriezuma pusi uz augšu abos ISOFIX stiprinājuma punktos **42**.  
**Padoms!** ISOFIX stiprinājuma punkti **42** atrodas starp transportlīdzekļa sēdekļa sēdvirsmu un muguras atzveltni.

- ✎ Paceliet ISOFIX adaptera **33** amortizācijas sviru **35** uz augšu.  
**Uzmanību!** Vienmēr stingri turiet amortizācijas sviru **35**, ņemot ISOFIX adapteru **33**, citādi tā var krist atpakaļ (savainošanās risks).

\* Palīgierīces atvieglo montāžu ar ISOFIX un novērš sēdekļa pārvalka bojājumus. Ja tās netiek lietotas, tās ir jānoņem un rūpīgi jāuzglabā. Transportlīdzekļos ar atlokāmām muguras atzveltnēm pirms atločšanas palīgierīces ir jānoņem.

Novērojamie funkcionālie traucējumi parasti ir saistīti ar netīrumiem palīgierīcēs un pie āķa. Palīdzēt šādos gadījumos var netīrumu noņemšana.

### 3.1 Kūdikio lopšio tvirtinimas naudojant ISOFIX suderintuvą ir atraminę koją



- ✎ Užfiksuokite abu pagalbinius įvedimo įtaisus\* **34** su išėmomis į viršų ant abiejų ISOFIX tvirtinimo taškų **42**.  
**Patarimas!** ISOFIX tvirtinimo taškai **42** yra tarp automobilio sėdynės sėdimosios dalies ir atlošo.

- ✎ Traukite amortizuojančią ISOFIX suderintuvo **33** rankeną **35** į viršų.  
**Atsargiai!** Nešdami ISOFIX suderintuvą **33** visada tvirtai laikykite amortizuojančią rankeną **35**, nes priešingu atveju ji gali atsisukti atgal (sužeidimo pavojus).

\* Pagalbiniai įvedimo įtaisai palengvina montavimą su ISOFIX, todėl išvengiama sėdynės užvalkalo pažeidimų. Jei jie nenaudojami, juos reikia nuimti ir tvarkingai saugoti. Jei transporto priemonėje yra atlenkiamas atlošas, pagalbinius įvedimo įtaisus prieš atlenkiant būtina nuimti.

Dažniausia atsiradusių veikimo sutrikimų priežastis yra nešvarumai, patenkantys į pagalbinius įvedimo įtaisus ir ant kabliukų. Taigi tereikia pašalinti nešvarumus.

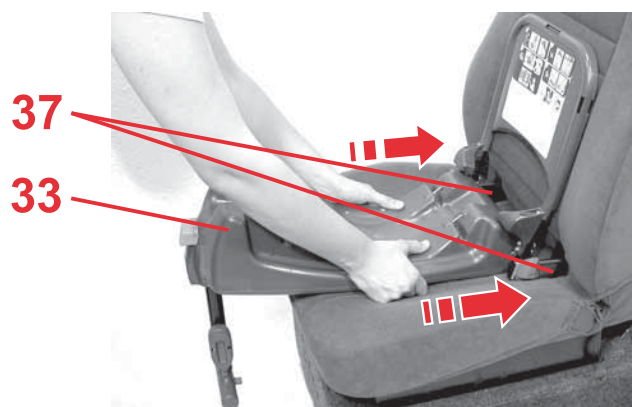
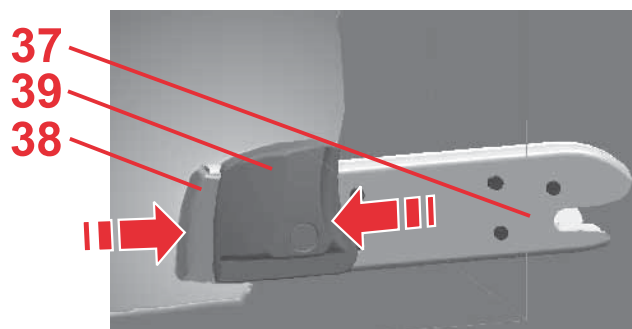

✎ Suruge reguleerimisnupule **40** ja tõmmake tugijalg **36** välja.

✎ Suruge mõlemat lukustushoova **37** rohelist lukustusnuppu **38** ja punast vabastusnuppu **39** üksteise vastu.

**Nõuanne!** Nõnda tagate, et mõlema lukustushoova konksud **37** on avatud ja kasutusvalmis.

✎ Võtke ISOFIX-adapterist **33** mõlema käega kinni.

✎ Lükake mõlemad lukustushoovad **37** paigaldusabidesse **34**, kuni lukustushoovad **mõlemal pool** lukustuvad. „KLÕPS!“

**Ettevaatust!** Rohelist lukustusnuppu **38** peab

✎ Spiediet regulēšanas pogu **40** un atlociet balsta kāju **36**.

✎ Pie abiem fiksēšanas stieņiem **37** spiediet vienu pret otru zaļo drošības pogu **38** un sarkano atlaišanas pogu **39**.

**Padoms!** Tā Jūs panākat, ka abi fiksēšanas stieņi **37** āķi atveras un gatavi darbam.

✎ Ar abām rokām turiet ISOFIX adapteru **33**.

✎ Iebīdiet abus fiksēšanas stieņus **37** palīgierīcēs **34**, līdz tie iefiksējas **abās pusēs**. "KLIKŠ!"

✎ Spauskite reguliavimo mygtuką **40** ir atlenkite atraminę koją **36**.

✎ Suspauskite žalią saugos mygtuką **38** ir raudoną atleidimo mygtuką **39**, esančius ant abiejų fiksavimo gėmbių **37**.

**Patarimas!** Taip įsitikinsite, ar abu fiksavimo gėmbių **37** kabliukai yra atidaryti ir darbinės parengties.

✎ Abiem rankomis suimkite ISOFIX suderintuvą **33**.

✎ Stumkite abi fiksavimo gėmbes **37** į pagalbinius įvedimo įtaisus **34**, kol fiksavimo gėmbės **abiejose pusėse** užsifiksuos. „SPRAGT!“

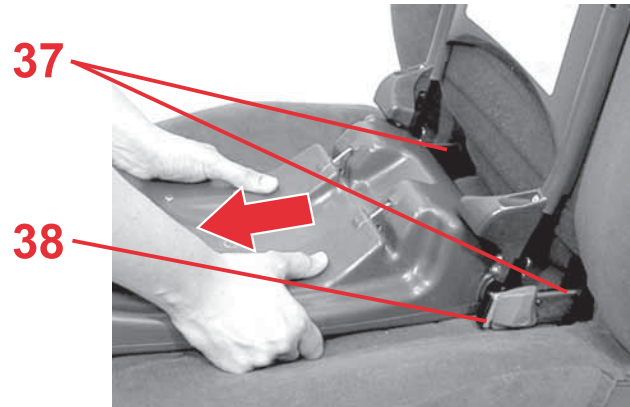

nüüd mõlemal pool näha olema.

- ✎ Tõmmake ISOFIX-adapterist **33**, veendumaks, et see on mõlemal küljel lukustunud.

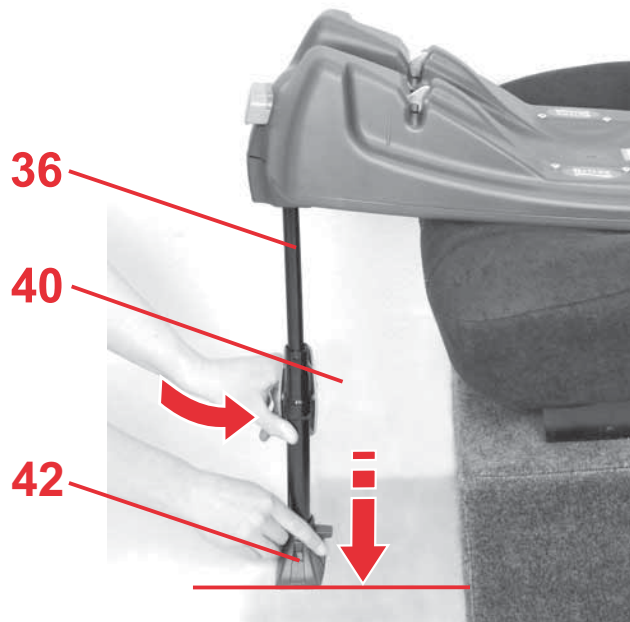

- ✎ Suruge reguleerimisnappu **40** ja tõmmake tugijalg **36** nii palju välja, kuni see on kindlalt sõiduki põrandavastas.

**Ettevaatust!** Tugijalal **42** peab olema näha rohelist märgistust.

Tugijalg **36** ei tohi kunagi jääda õhku rippuma, samuti ei tohi selle alla asetada mingeid esemeid. Pöörake tähelepanu sellele, et tugijalg **36** ei tõstaks Adapterit **33** istmelt üles.

**Uzmanību!** Tagad abās pusēs jābūt redzamai zaļajai drošības pogai **38**.

- ✧ Pavelciet ISOFIX adapteru **33**, lai pārbaudītu abpusēju iefiksēšanos.
  
  - ✧ Spiediet regulēšanas pogu **40** un izvelciet balsta kāju **36** tik tālu laukā, lai tā stabili stāvētu uz transportlīdzekļa grīdas.
- Uzmanību!** Uz balsta kājas pamatnes **42** tagad ir jābūt redzamam zaļam marķējumam. Balsta kāja **36** nekad nedrīkst karāties gaisā, zem tās nedrīkst likt priekšmetus. Bet uzmanieties, lai balsta kāja **36** nenoceltu adapteru **33** no sēdekļa virsmas.

**Atsargiai!** Abiejuose pusėse turi matytis tik žalias saugos mygtukas **38**.

- ✧ Patraukite už ISOFIX suderintuvo **33**, kad patikrintumėte, ar jis užsifiksavo iš abiejų pusių.
  
  - ✧ Paspauskite reguliavimo mygtuką **40** ir ištraukite atraminę koją **36** tiek, kad ši patikimai stovėtų ant transporto priemonės grindų.
- Atsargiai!** Ant atraminėje kojos **42** turi matytis žalia žyma. Atraminė koja **36** niekada neturi kyboti ore arba būti paremta daiktais. Stebėkite, kad atraminė koja **36** nepakeltų suderintuvo **33** nuo sėdimosios dalies.



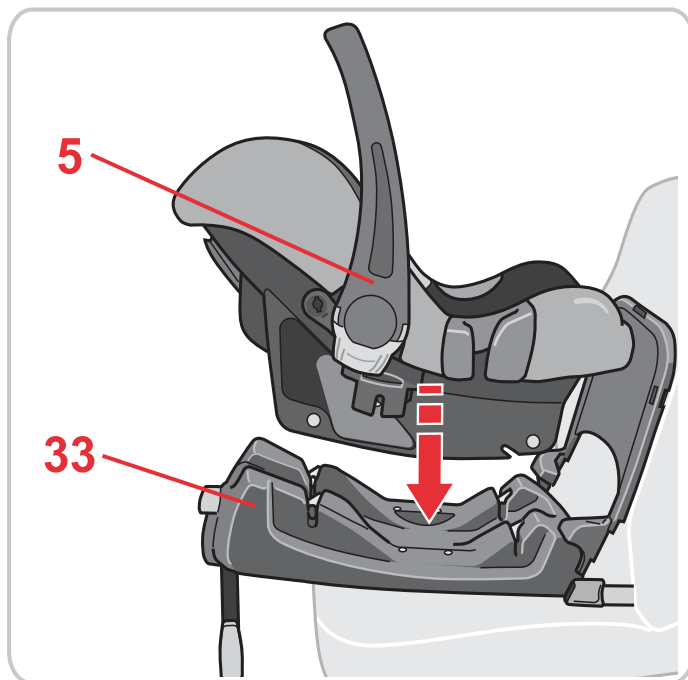

- ✦ Veenduge, et ISOFIX-adpateri **33** pealmisel osal ei oleks vöörkehasid.
- ✦ Veenduge, et kandesang **5** on ülemises asendis **A**.
- ✦ Asetage turvahäll sõidusuunale vastassuunas (imik vaatab taha) ISOFIX-adpateri peale **33**...

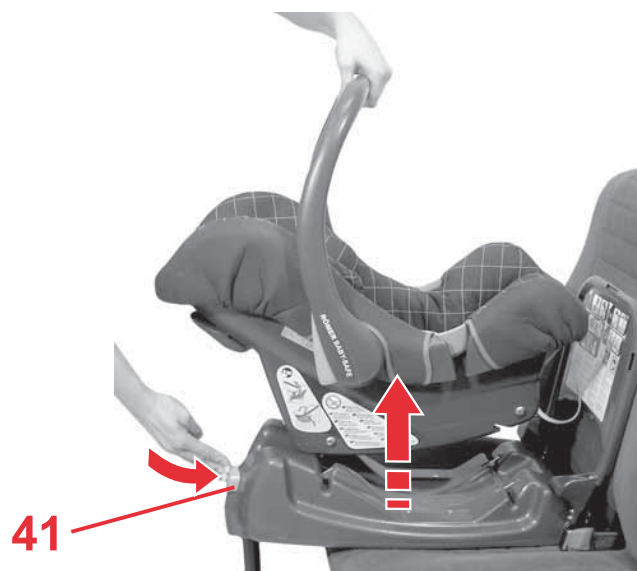

- ✦ ... ja fikseerige turvahäll. „KLÕPS!“  
**Ettevaatust!** Hallil vabastusnupul **41** peab olema näha rohelist märgistust.  
**Nõuanne!** Turvahälli saab fikseerida üksnes siis, kui tugijalg **36** on välja tõmmatud.
- ✦ Tõmmake turvahällist täieliku lukustumise kontrollimiseks.

- ✎ Pārliecinieties, ka uz ISOFIX adaptera **33** virsmas neatrodas svešķermeņi.
- ✎ Pārliecinieties, ka pārnēsāšanas rokturis **5** atrodas augšējā pozīcijā **A**.
- ✎ Novietojiet bērnu paliktņi uz ISOFIX adaptera **33** pretēji braukšanas virzienam (bērns skatās uz aizmuguri)...

- ✎ ... un nofiksējiet bērnu paliktņi. "KLIKŠ!"  
**Uzmanību!** Pie pelēkās atbloķēšanas pogas **41** tagad ir jābūt redzamam zaļam marķējumam.  
**Padoms!** Bērnu paliktņi var nofiksēt tikai tad, kad balsta kāja **36** ir atlocīta.
- ✎ Pavelciet bērnu paliktņi, lai pārbaudītu iefiksēšanos.

- ✎ Įsitinkite, ar viršutinėje ISOFIX suderintuvo dalyje **33** nėra pašalinių daiktų.
- ✎ Įsitinkite, ar rankena **5** yra viršutinėje padėtyje **A**.
- ✎ Kūdikių lopšį ant ISOFIX suderintuvo **33** pastatykite priešinga važiavimui kryptimi (kūdikis žiūri atgal)...

- ✎ ... ir užfiksukite jį. „SPRAGT!“  
**Atsargiai!** Pilkame atblokavimo mygtuke **41** turi matytis žalia žyma.  
**Patarimas!** Kūdikių lopšį užfiksuoti galėsite tik tuomet, kai atraminė koja **36** bus ištraukta.
- ✎ Patraukite kūdikio lopšį, kad patikrintumėte, ar jis užsifiksavo.



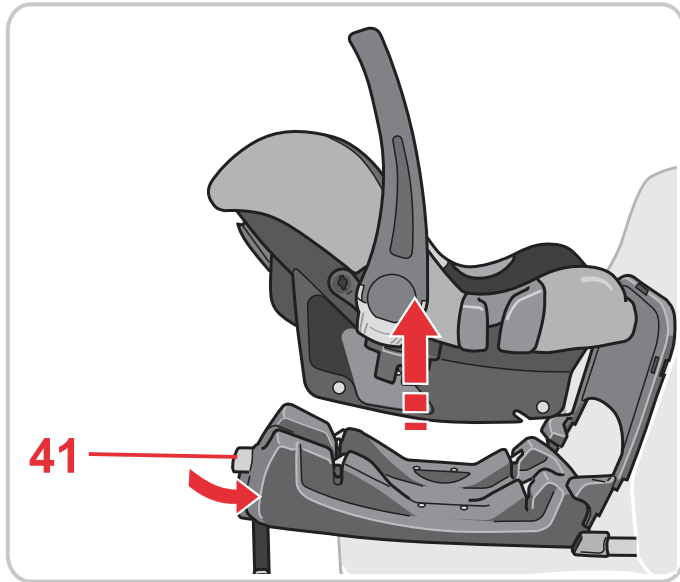

## Eemaldamine

- ✎ Suruge halli vabastusnupp **41** ja tõstke samaaegselt turvahälli üles.

**Nõuanne!** Igapäevase kasutamise korral võite ISOFIX-adaptori **33** sõidukisse jätta. Eemaldage üsknes turvahäll.

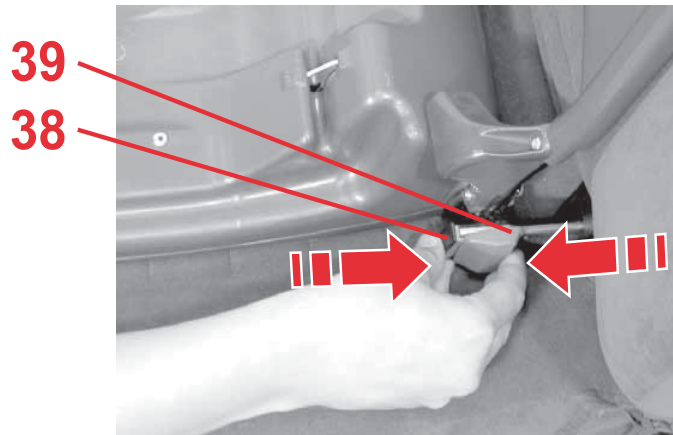

- ✎ Lükake tugijalg **36** uuesti lõpuni sisse.
- ✎ Suruge mõlemat lukustushoova **37** rohelist lukustusnupp **38** ja punast vabastusnupp **39** üksteise vastu. Lukustushoovad **37** vabanevad.

## Demontāža

- ✎ Nospiediet pelēko atbloķēšanas pogu **41** un vienlaicīgi paceliet uz augšu bērnu paliktni.  
**Padoms!** Izmantojot katru dienu, Jūs varat atstāt ISOFIX adapteru **33** iemontētu transportlīdzeklī. Vienkārši noņemiet tikai bērnu paliktni.
- ✎ Sabīdriet balsta kāju **36** atkal kopā.
- ✎ Pie abiem fiksēšanas stieņiem **37** spiediet vienu pret otru zaļo drošības pogu **38** un sarkano atlaišanas pogu **39**. Fiksēšanas stieņi **37** atbloķējas.

## Išmontavimas

- ✎ Vienu metu spauskite pilką atbloķavimo mygtuką **41** ir kelkite kūdikio lopšį.  
**Patarimas!** Jeigu lopšį naudojate kasdien, ISOFIX suderintuvą **33** galite palikti automobilyje neišmontuodami. Tik nuimkite kūdikio lopšį.
- ✎ Iki galo įstumkite atraminę koją **36**.
- ✎ Suspauskite žalią saugos mygtuką **38** ir raudoną atleidimo mygtuką **39**, esančius ant abiejų fiksavimo gėmbių **37**. Fiksavimo gėmbės **37** atsipalaiduos.



- ✧ Keerake tugijalg **36** külje peale ja haakige see külge.
- ✧ Pöörake lukustushoovad **37** ja pehmenduskaar **35** alla.

**Nõuanne!** Lukustushoovad **37** on nõnda kahjustuste eest kaitstud

### 3.2 Nõnda on turvahäll koos ISOFIX-adapteriga õigesti paigaldatud

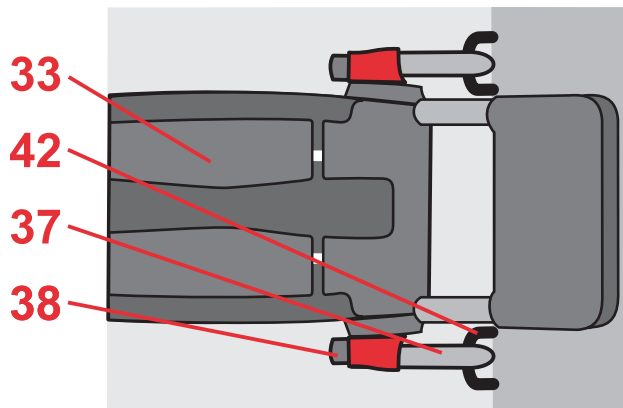

**Kontrollige oma imiku turvalisuse huvides, et...**

- ISOFIX-adapter **33** oleks **mõlemalt poolt** lukustushoobadega **37** ISOFIX-kinnituspunktidesse **42** lukustatud ja mõlemad rohelised lukustusnupud **38** oleksid nähtaval,

- ✎ Pielociet balsta kāju **36** pie apakšpuses un aizkabiniet.
- ✎ Pagrieziet fiksēšanas stieņus **37** un amortizācijas sviru **35** uz leju.  
**Padoms!** Tādā veidā fiksēšanas stieņi **37** ir pasargāti no bojājumiem.

### 3.2 Tā Jūsu bērnu paliktnis ir pareizi iemontēts ar ISOFIX adapteru



 Jūsu mazuļa drošības dēļ pārbaudiet, vai...

- ISOFIX adapters **33** ir **abās pusēs** nofiksēts ar fiksēšanas stieņiem **37** ISOFIX stiprinājuma punktos **42** un ir redzamas abas zaļās drošības pogas **38**,

- ✎ Palenkite atraminę koją **36** ant apatinės sėdynės dalies ir užkabinkite ją.
- ✎ Atlenkite fiksavimo gembes **37** ir amortizuojančią rankeną **35** atgal.  
**Patarimas!** Tokiu būdu fiksavimo gembės **37** bus apsaugotos nuo pažeidimų.

### 3.2 Tinkamas automobilinio kūdikio lopšio sumontavimas naudojant ISOFIX suderintuvą



 Užtikrindami kūdikio saugumą patikrinkite, ar...

- ISOFIX suderintuvas **33** iš **abiejų pusių** su fiksavimo gembėmis **37** užsifiksavo ISOFIX tvirtinimo taškuose **42** ir matosi abu žali saugos mygtukai **38**.

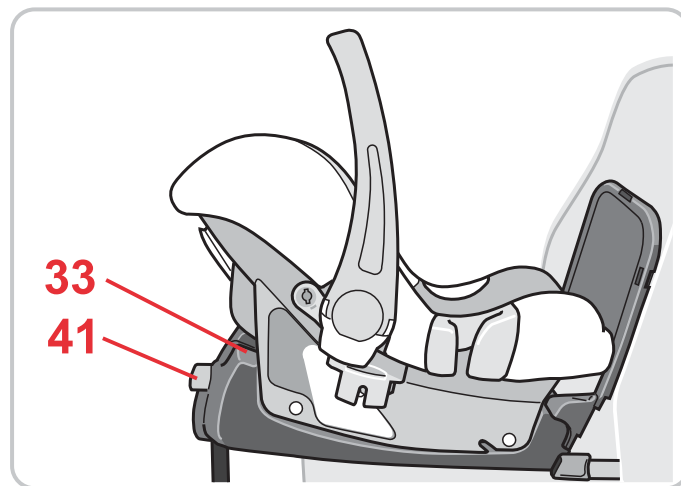
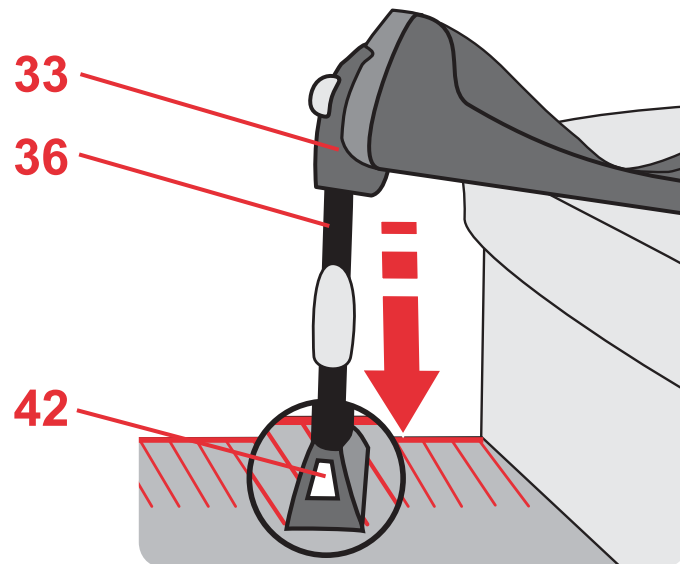

- tugijalg **36** on kindlalt sõiduki pöranda vastas ja tugijalal **42** on nähtav roheline markeering. Tugijalg **36** ei tohi Adapterit **33** istumisaluselt tõsta.
- turvahäll on **täielikult** lukustunud ISOFIX-adapteril **33** ja vabastusnupul **41** on näha rohelist märgistust,
- turvahäll on kinnitatud sõidusuunale vastusuunas,
- turvahäll on kinnitatud kõrvalistuja istmele üksnes siis, kui eesmised turvapadjad turvahälli vastu ei saa puutuda.

- balsta kāja **36** stabili stāv uz transportlīdzekļa grīdas un uz balsta kājas pamatnes **42** ir redzams zaļais marķējums.  
Balsta kāja **36** nedrīkst nocelt adapteru **33** no sēdvirsmas.
- bērnu paliktnis ir **pilnīgi** nofiksējies uz ISOFIX adaptera **33**, un pie atbloķēšanas pogas **41** ir redzams zaļais marķējums,
- bērnu paliktnis ir nostiprināts pretēji braukšanas virzienam,
- bērnu paliktnis ir nostiprināts uz priekšējā sēdekļa tikai tad, ja uz to nevar iedarboties frontālais gaisa spilvens.

- atraminė koja **36** saugiai stovi ant automobilio grindų ir ant atraminės kojos **42** matoma žalia žyma.  
Atraminė koja **36** neturi kelti suderintuvo **33** nuo sėdimosios dalies.
- kūdikio lopšys **visiškai** užsifiksavo ISOFIX suderintuve **33** ir atblokavimo mygtuke **41** matoma žalia žyma,
- kūdikio lopšys pritvirtintas priešinga važiavimui kryptimi,
- kūdikio lopšys pritvirtintas priekinėje keleivio sėdynėje tik tuomet, kai kūdikio lopšiui negali pakenkti saugos oro pagalvė.

### 3.3 Kaldeadapteri kasutamine

Mõne sõidukimudeli puhul võib turvahäll olla tagumise istme kalde tõttu järsult kaldu. Kallet võivad suurendada sõiduviis ja teede olukord. Kontrollige, kas teie laps on optimaalses asendis.

Turvahälli liiga järsu nurga tasakaalustamiseks ja lapse optimaalseks mugavuseks soovitame kasutada seda kaldeadapterit.

#### Paigaldamine:

Paigaldusjuhise leiate kaldeadapteri kleebiselt

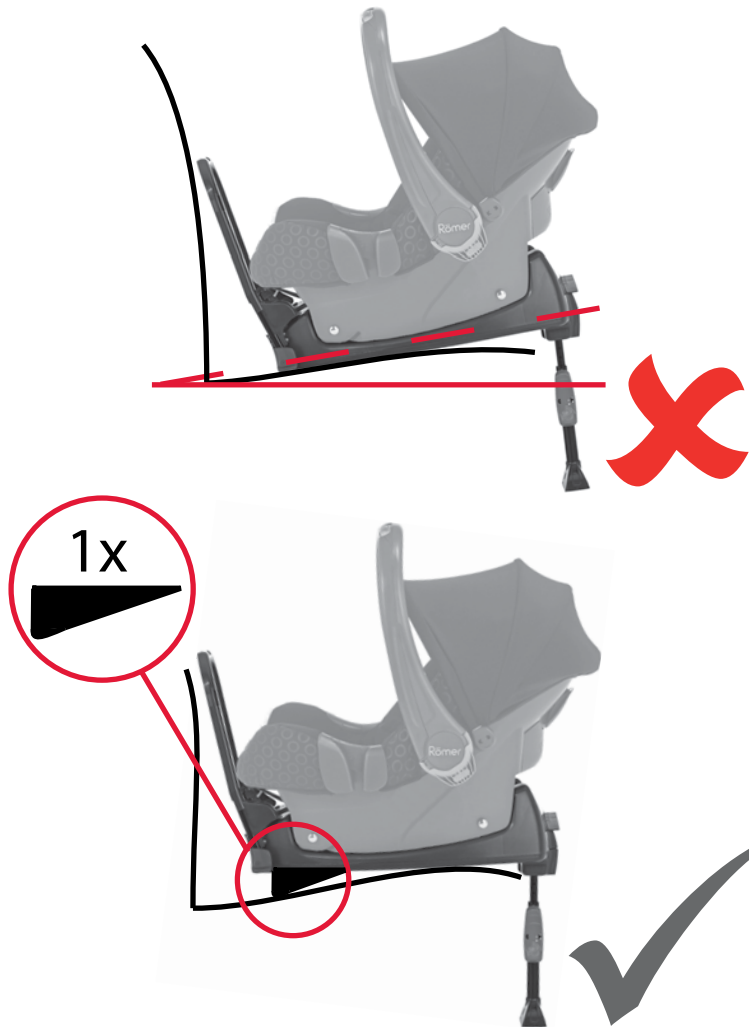

Kui tarnekomplektist kaldeadapter puudub, siis palun tellige see aadressilt [www.britax-roemer.eu](http://www.britax-roemer.eu)

### 3.3 Noliekuma regulētāja izmantošana

Dažu automobiļu modeļu aizmugures sēdekļu konstrukcijas dēļ to slīpuma leņķis ir par iemeslu tam, ka bērniņa nestuve atrodas stāvā slīpuma leņķī.

Braukšanas maniere un ielas seguma stāvoklis var to palielināt.

Tāpēc pārbaudiet, vai Jūsu bērns atrodas optimālā stāvoklī.

Lai izlīdzinātu nestuves pārāk lielo slīpuma leņķi un nodrošinātu Jūsu bērnam optimālu komfortu, mēs iesakām šinī gadījumā lietot slīpuma adapteri.

#### Montāža:

Uzlīme ar montāžas instrukciju atrodas pie slīpuma adaptera.

Ja komplektācijā nav iekļauts noliekuma regulētājs, lūdzu, pasūtiet to [www.britax-roemer.eu](http://www.britax-roemer.eu)

### 3.3 Pakreipimo adapterio naudojimas

kai kuriuose transporto priemonės modeliuose dėl tam tikro galinės sėdynės konstrukcinio polinkio kampo kūdikio lopšys gali būti pritvirtintas stačiu polinkio kampu. Dėl važiavimo būdo ir kelio būklės šis kampas gali tapti dar statesnis. Todėl patikrinkite, ar Jūsų vaikas yra optimalioje padėtyje.

Kad būtų galima sumažinti šį kampą ir vaikas sėdėtų patogiai, rekomenduojame naudoti polinkio kampo adapterį.

#### Montavimas:

montavimo instrukciją rasite ant polinkio adapterio lipduko.

Jeigu pakuotėje nėra pakreipimo adapterio, užsisakykite šią dalį adresu [www.britax-roemer.eu](http://www.britax-roemer.eu)



## 4. Hooldusjuhend



### Kaitsva toime säilitamiseks

- Õnnetusjuhtumi korral, mille kokkupõrkekiirus on üle 10 km/h, võivad laste turvaistmele tekkida kahjustused, mida ei pruugi silmaga näha olla. Laske sellisel juhul lasteistet tootjal kontrollida ja vajadusel vahetage välja.
- Kontrollige korrapäraselt kõiki olulisi osi kahjustuste suhtes. Veenduge, et mehaanilised detailid toimivad laitmatult.
- Pöörake tähelepanu sellele, et laste turvaiste ei oleks kõvade osade (nt autouks, istmerööbas jne) vahele kiilunud ega kahjustusi saanud.
- Laske kahjustada saanud laste turvaistet (nt pärast kukkumist) tootjal kontrollida.

## 4. Kopšanas pamācība



### Lai saglabātu aizsardzības funkciju

- Negadījumā ar sadursmes ātrumu virs 10 km/h bērnu autosēdekļītis var tikt bojāts, ko ne vienmēr var skaidri pamanīt. Noteikti lieciet ražotājam pārbaudīt šo bērnu sēdekļīti un vajadzības gadījumā apmainīt.
- Regulāri pārbaudiet visas svarīgākās detaļas, vai nav bojājumu. Pārlicinieties, ka mehāniskās detaļas funkcionē nevainojami.
- Raugieties, lai bērnu autosēdekļītis netiktu iespīlēts starp cietām detaļām (transportlīdzekļa durvis, sēdekļu sliedes u.c.) un tādējādi sabojāts.
- Bojātu bērnu autosēdekļīti (piem., pēc sadursmes) noteikti lieciet pārbaudīt ražotājam.

## 4. Priežiūros instrukcija



### Kaip uztikrinti sauguma

- Per avariju, kurios metu susidūrimas įvyko esant didesniai kaip 10 km/h greičiui, automobilinė vaiko sėdynė gali būti pažeista, o pažeidimų gali nesimatyti. Tokiū vaiko sėdynę būtina leiskite patikrinti gamintojui, o esant reikalui ją pakeiskite nauja.
- Reguliariai tikrinkite visas svarbias dalis, ar jos nepažeistos. Įsitinkite, ar mechaniniai konstrukciniai elementai veikia nepriekaištingai.
- Prižiūrėkite, kad automobilinė vaiko sėdynė nebūtų prispausta tarp kietų dalių (transporto priemonės durelių, sėdynės kreiptuvo ir t. t.) ir nebūtų pažeista.
- Pažeistą automobilinę vaiko sėdynę (pvz., jai nukritus) būtina leiskite patikrinti gamintojui.

## 4.1 Puhastamine

- **Plastikosasid** võite puhastada seebilahusega. **Ärge kasutage** agressiivseid aineid (nt lahusteid).

## 5. Märkused jäätmekäitluse kohta

**Palun järgige oma riigi jäätmekäitluseeskirju.**

Pakendi utiliseerimine	
	Papikonteiner
Üksikute osade utiliseerimine	
Plastikosad	vastavalt märgistatud ja selleks mõeldud konteiner
Metalliosad	Metallikonteiner

## 4.1 Tīrīšana

- **Plastmasas detaļas** Jūs varat nomazgāt ar ziepju šķīdumu. **Nelietot** spēcīgus līdzekļus (kā, piemēram, šķīdinātājus).

## 5. Norādes par utilizāciju

Lūdzu, ievērojiet savas valsts utilizēšanas noteikumus.

Iesaiņojuma utilizācija	
	Konteiners papīriem
Atsevišķu detaļu utilizācija	
Plastmasas detaļas	atbilstoši marķējumam tam paredzētajā konteinerā
Metāla detaļas	Konteiners metālam

## 4.1 Valymas

- **Plastikines dalis** galite nuplauti ploviklio tirpalu. **Nenaudokite** stiprių plovimo priemonių (pvz., tirpiklių).

## 5. Išmetimo nuorodos

Atsižvelkite į jūsų šalyje galiojančias atliekų šalinimo nuostatas.

Pakuotės išmetimas	
	Konteineris kartonui
Atskirų dalių šalinimas	
Plastikinės dalys	pagal ženklimą į tam numatytus konteinerius
Metalinės dalys	Konteineris metalui



## 6. Garantii – kaks aastat

Sellele lasteistmele / jalgratta lasteistmele kehtib tootmis- ja materjalivigade garantii 2 aastat. Garantii algab ostu päeval. Tõendiks hoidke palun kogu garantiiaja jooksul alles täidetud garantiikaart, teie allkirjaga üleandmis-vastuvõtmisleht ning ostukviitung.

Kaebuste korral tuleb lasteistmega kaasa panna samuti garantiikviitung. Garantiiteenus on piiratud lasteistmetele / jalgratta lasteistmetele, mida on käsitletud asjatundlikult ning mis on tagasi saadetud puhtas ja heas seisukorras.

### Garantii ei kehti:

- loomulikele kulumisjälgedele ja ülemäärasest koormusest tekkinud kahjustustele
- kahjustustele, mis on tekkinud sobimatu või asjatundmatu kasutamise tagajärjel

### Garantiijuhtum: jah või ei?

**Materjalid.** Kõik meie poolt kasutatud materjalid vastavad kõrgetele nõudmistele seoses värvi säilimisega UV-kiirguse suhtes. Siiski pleegivad kõik materjalid, kui need jäetakse UV-kiirguse

## 6. Garantija - divi gadi

Šim auto/velosipēda bērnu sēdeklītim mēs dodam 2 gadu garantiju attiecībā uz ražošanas vai materiālu defektiem. Garantijas laiks sākas pirkšanas dienā. Pierādījumam, lūdzu, visu garantijas laiku uzglabājiēt aizpildītu garantijas talonu, Jūsu parakstītu izsniegšanas pārbaudes karti, kā arī pirkuma čeku.

Reklamāciju gadījumā bērnu sēdeklītim ir jāpievieno garantijas apliecība. Garantijas pakalpojumi tiek sniegti tikai tādiem auto/velosipēdu bērnu sēdeklīšiem, kuri ir lietoti pareizi un ir atsūtīti atpakaļ tīri un kārtīgi.

### Garantija neattiecas uz:

- dabisko nolietojumu un bojājumiem, ko radījusi pārmērīga slodze
- bojājumiem, ko radījusi neatbilstoša vai nelietpratīga izmantošana

### Uz ko attiecas garantija?

**Materiāli:** Visi mūsu materiāli atbilst augstām prasībām, kas izvirzītas krāsu noturībai ultravioletajos staros. Tomēr visi materiāli izbalē,

## 6. Garantija – dveji metai

Šiai automobilinei/dviratinei vaiko sēdynei suteikiame 2 metų garantiją, galiojančią esant gamybos ar medžiagų defektams. Garantinis laikotarpis prasideda pirkimo dieną. Kaip įrodymus per visą garantinį laikotarpį saugokite užpildytą garantijos kortelę, jūsų pasirašytą perdavimo čekį bei pirkimo kvitą.

Teikiant skundus, prie vaiko sėdynės reikia pridėti garantijos pažymėjimą. Garantinės paslaugos teikiamos toms automobilinems/dviratinėms vaikų sėdynėms, kurie buvo tinkamai naudoti ir kurie atsiųsti švarūs ir tvarkingi.

### Garantija negalioja:

- esant natūraliems susidėvėjimo požymiams ir pažeidimams, atsiradusiems dėl per didelių apkrovų
- pažeidimams, atsiradusiems dėl netinkamo naudojimo

### Garantinis atvejis ar ne?

**Medžiagos:** visos mūsų medžiagos atitinka aukštus reikalavimus, taikomus spalvos atsparumui



mõjuvaldkonda. Siinkohal ei ole tegu materjaliveaga, vaid tavapärase kulumisega, mille eest meie ei vastuta.

**Lukk.** Kui lukul peaksid ilmema rikked, on nende põhjuseks enamasti mustus, mida on võimalik puhastada. Palun toimige kasutusjuhendis kirjeldatud viisil.

Garantiijuhtumi korral pöörduge palun viivitamatult oma edasimüüja poole. Ta aitab teid nõu ja jõuga. Kaebuste töötlemisel kohaldub tootele eriomane amortisatsioonimäär. Siinkohal viitame üldistele äritingimustele, millega saate tutvuda edasimüüja juures.

### **Kasutamine, puhastamine ja hooldus**

Lasteistet / jalgratta lasteistet tuleb kasutada vastavalt kasutusjuhendile. Juhime teie tähelepanu tungivalt sellele, et kasutada tohib üksnes originaaltarvikuid ja -varuosi.

kad Jūs tos pakļaujat ultravioletajam starojumam. Tas nav materiāla defekts, bet gan normāla nolietojumā, uz ko garantija neattiecas.

**Secinājums:** Ja rodas funkcionāli traucējumi jostas fiksatorā, lielākoties cēlonis ir netīrumi, ko var viegli izmazgāt. Lūdzu, rīkojieties tā, kā norādīts lietošanas instrukcijā.

Garantijas gadījumā nekavējoties griezieties pie sava specializētā tirgotāja. Viņš sniegs Jums padomu un atbalstu. Sagatavojot reklamāciju pretenzijas, tiek izmantoti izstrādājumam specifiski raksturojošie izteikumi. Šeit mēs norādām uz Vispārējiem Tirdzniecības noteikumiem, kas ir pieejami pie tirgotāja.

### Izmantošana, kopšana un apkope

Auto/velosipēdu bērnu sēdekļi jālieto atbilstoši lietošanas instrukcijai. Mēs stingri norādām, ka drīkst izmantot tikai oriģinālos piederumus vai rezerves daļas.

UV spinduliams. Tačiau visos medžiagos blunka, kai jas veikia UV spinduliai. Šiuo atveju turimi omenyje ne medžiagų defektai, o normalūs susidėvėjimo požymiai, kuriems garantija negalioja.

**Spynelė:** jei diržų spynelė ima veikti netinkamai, dažniausia to priežastis yra nešvarumai, kuriuos galima išplauti. Laikykitės naudojimo instrukcijoje nurodytos veiksmų eigos.

Jei tai – garantinis atvejis, nedelsdami kreipkitės į specializuotą prekybininką. Jis jums patars ir pagelbės. Nagrinėjant skundus taikomos gaminiui būdingos nusidėvėjimo normos. Šiuo atveju nurodome Bendrąsias sutarčių sąlygas, kurias galite gauti iš prekybininko.

### Naudojimas, priežiūra ir techninis aptarnavimas

Automobilinė/dviratinė vaiko sėdynė turi būti naudojama pagal naudojimo instrukciją. Pabrėžtinai nurodome, kad leidžiama naudoti tik originalius priedus ir atsargines dalis.



## 7. Garantiikaart / üleandmis-vastuvõtmisleht

Nimi:

---

Address:

---

Sihtnumber:

---

Koht:

---

Telefon (suunakoodiga):

---

E-post:

---

---

Lasteiste / jalgratta  
lasteiste:

---

Tootenumber:

---

Materjali värv (Dessin):

---

Tarvikud:

---

## Üleandmis-vastuvõtmisleht:

### 1. Terviklikkus

kontrollitud / korras

Kontrollisin lasteistet / jalgratta lasteistet ja veendusin, et see anti mulle terviklikuna üle ja et kõik funktsioonid toimivad.

### 2. Talitluskontroll

– istme reguleerimismehhanism

kontrollitud / korras

Sain toote ja selle funktsioonide kohta enne ostmist piisavalt teavet ning järgin puhastus- ja hooldusjuhiseid.

– rihma reguleerimine

kontrollitud / korras

### 3. Puutumatus

– istme kontrollimine

kontrollitud / korras

– materjalide kontrollimine

kontrollitud / korras

– plastikosade kontrollimine

kontrollitud / korras

Ostu kuupäev:

\_\_\_\_\_

Ostja (allkiri):

\_\_\_\_\_

Müüja:

\_\_\_\_\_

Müüja pitser

## 7. Garantijas talons / Izsniegšanas pārbaudes karte

Vārds:

---

Adrese:

---

Pasta indekss:

---

Vieta:

---

Telefons (ar kodu):

---

E-pasts:

---

---

Auto/velosipēda bērnu  
sēdekļītis:

---

Artikula numurs:

---

Materiāls - krāsa  
(dizains):

---

Piederumi:

---

## Izsniegšanas pārbaudes karte:

### 1. Pilna komplektācija

... pārbaudīts / kārtībā

### 2. Funkciju pārbaude

- Sēdekliša regulēšanas mehānisms

... pārbaudīts / kārtībā

- jostu sistēmas regulēšana

... pārbaudīts / kārtībā

### 3. Nav bojājumu

- pārbaudīt sēdekli

... pārbaudīts / kārtībā

- pārbaudīt auduma detaļas

... pārbaudīts / kārtībā

- pārbaudīt plastmasas detaļas

... pārbaudīts / kārtībā

Pirkšanas datums:

---

Pircējs (paraksts):

---

Tirgotājs:

---

- Es esmu pārbaudījis auto/velosipēda bērnu sēdekli un pārlicinājies, ka sēdekli tiek izsniegts pilnā komplektācijā un darbojas visas funkcijas.
- Pirms pirkšanas esmu saņēmis pietiekamu informāciju par izstrādājumu un tā funkcijām, zinu par kopšanas un apkopes instrukcijām.

Tirgotāja zīmogs

## 7. Garantijos kortelė/perdavimo čekis

Pavardė:

---

Adresas:

---

Pašto indeksas:

---

Vieta:

---

Telefonas (su kodu):

---

El. paštas:

---

---

Automobilinė/dviratinė  
vaiko sėdynė:

---

Prekės kodas:

---

Medžiagos spalva  
(raštas):

---

Priedai:

---

**Perdavimo čekis:****1. Komplektacija** patikrinta / viskas gerai Patikrinau automobilinę/dviratinę vaiko sėdynę ir įsitikinau, kad sėdynė buvo perduota visa ir kad visos funkcijos veikia.**2. Veikimo tikrinimas**

- Sėdynės reguliavimo mechanizmas

 patikrinta / viskas gerai Prieš pirkimą gavau pakankamai informacijos apie gaminį ir jo funkcijas ir susipažinau su jo priežiūros ir techninio aptarnavimo instrukcijomis.

- Diržų reguliavimo mechanizmas

 patikrinta / viskas gerai**3. Defektų nebuvimas**

- Sėdynės patikra

 patikrinta / viskas gerai

- Medžiaginių dalių patikra

 patikrinta / viskas gerai

- Plastikinių dalių patikra

 patikrinta / viskas gerai

Pirkimo data:

---

Pirkėjas (parašas):

---

Prekybininkas:

---

Prekybininko antspaudas

 0 kg – 13 kg

# BABY-SAFE ISOFIX BASE

Инструкция по эксплуатации

Brugsvejledning

Gebruiksaanwijzing

RU

DK

NL

# BABY-SAFE ISOFIX Base

## Инструкция по эксплуатации

Мы счастливы, что наша модель **BABY-SAFE ISOFIX Base** сможет стать надежным спутником Вашего ребенка в первые месяцы его жизни.

**Для надлежащей защиты ребенка модель BABY-SAFE ISOFIX Base должна устанавливаться и эксплуатироваться только в полном соответствии с настоящей инструкцией.**

Если у Вас возникнут дополнительные вопросы по применению, просим обращаться в нашу фирму.

BRITAX RÖMER Kindersicherheit GmbH  
Britax Excelsior Ltd.

## Brugsvejledning

Det glæder os, at du har valgt **BABY-SAFE ISOFIX Base** til beskyttelse af dit barn i de første måneder af dets liv.

**For at kunne yde optimal beskyttelse er det vigtigt, at **BABY-SAFE ISOFIX Base** monteres og anvendes præcist som beskrevet i denne vejledning.**

Du er altid velkommen til at kontakte os, hvis du har spørgsmål.

BRITAX RÖMER Kindersicherheit GmbH  
Britax Excelsior Ltd.

## Gebruiksaanwijzing

Gefeliciteerd met de aankoop van de **BABY-SAFE ISOFIX Base**: de juiste keuze om uw kind tijdens diens eerste levensmaanden veilig mee te vervoeren.

**De **BABY-SAFE ISOFIX Base** moet voor een juiste bescherming van uw baby precies zo worden gebruikt en ingebouwd als in deze gebruiksaanwijzing beschreven.**

Als u nog vragen hebt over het gebruik, neem dan contact met ons op.

BRITAX RÖMER Kindersicherheit GmbH  
Britax Excelsior Ltd.

**Содержание**

<b>1. Назначение .....</b>	<b>5</b>
<b>2. Применение в автомобиле .....</b>	<b>7</b>
2.1 с ISOFIX-креплением и опорой (полууниверсальное; с учетом специфики автомобиля) .....	9
<b>3. Монтаж сиденья в автомобиле .....</b>	<b>11</b>
3.1 Крепление детского кресла с ISOFIX- адаптером и опорой .....	15
3.2 Проверка правильности установки детского кресла с ISOFIX-адаптером .....	25
3.3 Использование адаптера наклона .....	29
<b>4. Инструкция по уходу за сиденьем .....</b>	<b>31</b>
4.1 Очистка .....	33
<b>5. Указания по утилизации .....</b>	<b>33</b>
<b>6. Двухгодичная гарантия .....</b>	<b>35</b>
<b>7. Гарантийный талон / Формуляр контроля     при покупке .....</b>	<b>40</b>

## Indhold

<b>1. Egnethed</b> .....	<b>6</b>
<b>2. Anvendelse i køretøjet</b> .....	<b>8</b>
2.1 med ISOFIX-fastgøring og støtteben (semi-universel, afhængig af køretøjet) .....	10
<b>3. Montering i bilen</b> .....	<b>12</b>
3.1 Fastgøring af autostolen med ISOFIX-adapter og støtteben .....	16
3.2 Sådan er din autostol monteret rigtigt med ISOFIX-adapter .....	26
3.3 Sådan anvendes vippeadapteren .....	30
<b>4. Plejeanvisning</b> .....	<b>32</b>
4.1 Rengøring .....	34
<b>5. Affaldsdeponering</b> .....	<b>34</b>
<b>6. 2 års garanti</b> .....	<b>36</b>
<b>7. Garantikort / udleveringskontrol</b> .....	<b>42</b>

## Inhoud

<b>1. Conformiteit</b> .....	<b>6</b>
<b>2. Gebruik in de auto</b> .....	<b>8</b>
2.1 met ISOFIX-bevestiging en steunpoot (semi-universeel; voertuigspecifiek) .....	10
<b>3. Inbouw in de auto</b> .....	<b>12</b>
3.1 Bevestiging van de kuip met ISOFIX-adapter en steunpoot .....	16
3.2 Zo is de kuip met de ISOFIX-adapter juist ingebouwd .....	26
3.3 Gebruik van de tilt adapter .....	30
<b>4. Onderhoudshandleiding</b> .....	<b>32</b>
4.1 Reiniging .....	34
<b>5. Instructies voor de afvoer</b> .....	<b>34</b>
<b>6. 2 jaar garantie</b> .....	<b>36</b>
<b>7. Garantiekaart/overdrachtscontrole</b> .....	<b>44</b>

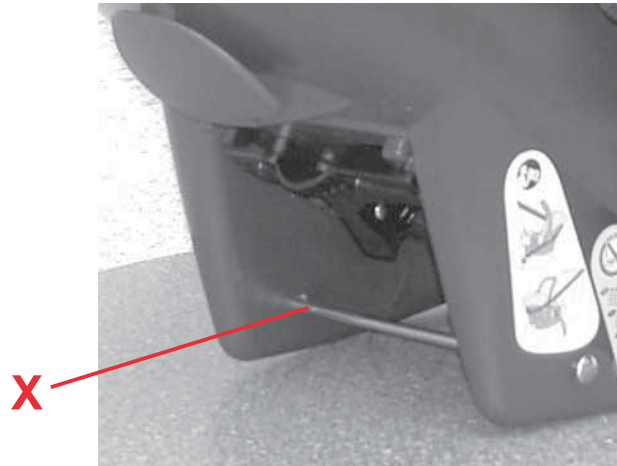

## 1. Назначение

Основание **BABY-SAFE ISOFIX Base** было проверено и получило разрешение на использование в комбинации с детским сиденьем **BABY-SAFE plus** (со штоками для фиксации **X**), **BABY-SAFE plusII**, **BABY-SAFE plus SHR** и детским сиденьем **BABY-SAFE plus SHR II**.



Эти детские сиденья обозначены символом ISOFIX.

**Внимание!** Ни одну из обеих частей нельзя использовать в сочетании с другими адаптерами ISOFIX или детскими креслами.

### Разрешение на эксплуатацию

Britax / RÖMER детское автомобильное сиденье	Проверка и разрешение на эксплуатацию согласно ECE* R 44/04	
	Группа	Вес тела
<b>BABY-SAFE plus</b> (со штоками для фиксации <b>X</b> )	0+	до 13 кг
<b>BABY-SAFE plus II</b>	0+	до 13 кг
<b>BABY-SAFE plus SHR</b>	0+	до 13 кг
<b>BABY-SAFE plus SHR II</b>	0+	до 13 кг

\*ECE = Европейский стандарт по оборудованию техники безопасности



## 1. Egnethed

**BABY-SAFE ISOFIX Base** er kontrolleret og godkendt sammen med **BABY-SAFE plus** (med støttstænger **X**), **BABY-SAFE plus II**, **BABY-SAFE plus SHR** og **BABY-SAFE plus SHR II**.



Disse babystole er mærket med ISOFIX-symbolet.

**Forsigtig!** Ingen af de to dele må bruges i forbindelse med andre ISOFIX-adaptore eller autostole.

### Godkendelse

Britax / RÖMER autostole	Afprøvet og godkendt i henhold til ECE* R 44/04	
	Gruppe	Kropsvægt
<b>BABY-SAFE plus</b> (med støttstænger <b>X</b> )	0+	til 13 kg
<b>BABY-SAFE plus II</b>	0+	til 13 kg
<b>BABY-SAFE plus SHR</b>	0+	til 13 kg
<b>BABY-SAFE plus SHR II</b>	0+	til 13 kg

\*ECE = Europæisk norm for sikkerhedsudstyr

## 1. Conformiteit

De **BABY-SAFE ISOFIX Base** is gecontroleerd en goedgekeurd voor gebruik in combinatie met de **BABY-SAFE plus** (met bevestigingstang **X**), **BABY-SAFE plus II**, **BABY-SAFE plus SHR** en de **BABY-SAFE plus SHR II**.



Deze babykruipen zijn voorzien van het ISOFIX-symbool.

**Let op!** De beide delen mogen niet afzonderlijk in combinatie met andere ISOFIX-adapters of kruipen worden gebruikt.

### Goedkeuring

Britax / RÖMER Autokinderzitje	Controle en goedkeuring conform ECE* R 44/04	
	Groep	Lichaamsgewicht
<b>BABY-SAFE plus</b> (met bevestigingstang <b>X</b> )	0+	tot 13 kg
<b>BABY-SAFE plus II</b>	0+	tot 13 kg
<b>BABY-SAFE plus SHR</b>	0+	tot 13 kg
<b>BABY-SAFE plus SHR II</b>	0+	tot 13 kg

\*ECE = Europese norm voor veiligheidsuitrusting

- Автомобильное детское сиденье сконструировано, испытано и разрешено для эксплуатации в соответствии с требованиями Европейского стандарта по оборудованию для безопасности детей в автомобиле (ECE R 44/04). Знак проверки (буква E в кружке) и номер разрешения для эксплуатации приведены на допуске к эксплуатации (наклейке на сиденье).
- При внесении пользователем каких-либо изменений в конструкцию сиденья разрешение для эксплуатации утрачивает силу. Изменения могут вноситься исключительно фирмой-изготовителем.



## 2. Применение в автомобиле

**Опасно!** Надувная подушка безопасности, входящая в соприкосновение с сиденьем, может явиться причиной травмы ребенка или даже смертельного исхода.



**Запрещается использовать детское сиденье на переднем сиденье автомобиля, оборудованном подушкой безопасности! 3)**

Пледуйте указаниям по применению автомобильных детских сидений, приведенным в руководстве по эксплуатации Вашего автомобиля.

- Barnestolen til bilen er konstrueret, afprøvet og godkendt i henhold til kravene i den europæiske norm for børnesikkerhedsudstyr (ECE R 44/04). Kontrolmærket E (i cirklen) og godkendelsesnummeret sidder på godkendelsesetiketten (mærkat på barnestolen).
- Godkendelsen bortfalder øjeblikkeligt, hvis der ændres ved barnestolens konstruktion. Ændringer må kun foretages af producenten.

## 2. Anvendelse i køretøjet

**Fare!** Hvis en aktiveret airbag rammer barnestolen, kan barnet komme alvorligt til skade. I værste fald kan det medføre døden.



**Må ikke anvendes på passagersæder med front-airbag! 3)**

I instruktionsbogen til Deres køretøj kan De læse mere om, hvordan barnestolen benyttes.

- Het autokinderzitje is ontworpen, gecontroleerd en goedgekeurd overeenkomstig de vereisten van de Europese norm voor veiligheidsvoorzieningen voor kinderen (ECE R 44/04). Het keurmerk E (in een rondje) en het goedkeuringsnummer bevinden zich op het goedkeuringslabel (sticker op het autokinderzitje).
- De goedkeuring vervalt zodra er wijzigingen in het autokinderzitje worden aangebracht. Wijzigingen mogen alleen door de fabrikant worden uitgevoerd.

## 2. Gebruik in de auto

**Gevaar!** Een airbag die tegen de kuip klapt, kan zwaar letsel bij uw kind of zelfs de dood van uw kind tot gevolg hebben.



**Gebruik het kindersitje niet op een passagiersstoel met voorairbag! 3)**

Houd u wat dit betreft aan de instructies voor het gebruik van autokindersitjes in het handboek van uw auto.

## 2.1 с ISOFIX-креплением и опорой (полууниверсальное; с учетом специфики автомобиля)



Крепление с использованием основания **BABY-SAFE ISOFIX Base** выполняется в соответствии с разрешением на применение для полууниверсального или специфического варианта. Сиденье может использоваться только в автомобилях, входящих в приложенный список моделей. Список типов постоянно дополняется. Самую свежую версию Вы можете получить непосредственно у нас или на сайте [www.britax.eu](http://www.britax.eu) / [www.roemer.eu](http://www.roemer.eu).

### Варианты применения автомобильного детского сиденья:

в направлении движения	нет
против движения	да
на сиденьях, имеющих: точки ISOFIX-крепления (между плоскостью и спинкой сиденья)	да 3)

(Соблюдайте предписания, действующие в Вашей стране)



3) Запрещается применять детское сиденье на переднем сиденье, оборудованном подушкой безопасности!

## 2.1 med ISOFIX-fastgøring og støtteben (semi-universel, afhængig af køretøjet)



Fastgørelse med **BABY-SAFE ISOFIX Base** er godkendt semi-universelt eller afhængigt af godkendelsen, som gælder for det enkelte køretøj. Stolen må kun bruges i køretøjer, som er angivet i den vedlagte auto-typeliste. Typelisten aktualiseres løbende. Den nyeste version fås direkte hos os eller under [www.britax.eu](http://www.britax.eu) / [www.roemer.eu](http://www.roemer.eu).

### Autostolens anvendelsesmuligheder:

I kørselsretningen	nej
Modsat kørselsretningen	ja
på sædet med: ISOFIX-fastgøringspunkter (mellem siddeflade og ryglæn)	ja 3)

(Følg forskrifterne i Deres land.)



3) Må ikke benyttes på forsæder med front-airbag!

## 2.1 met ISOFIX-bevestiging en steunpoot (semi-universeel; voertuigspecifiek)



De bevestiging met de **BABY-SAFE ISOFIX Base** is mogelijk dankzij een goedkeuring voor semi-universele of voertuigspecifieke toepassing. Het zitje mag alleen worden gebruikt in auto's die in de bijgevoegde lijst met autotypen worden vermeld. Deze lijst met autotypen wordt continu bijgewerkt. De meest actuele versie kunt u bij ons aanvragen of vindt u op [www.britax.eu](http://www.britax.eu) / [www.roemer.eu](http://www.roemer.eu).

### Het autokinderzitje kan als volgt worden gebruikt:

in de rijrichting	nee
tegen de rijrichting in	ja
op stoelen met: ISOFIX-bevestigingspunten (tussen zitting en rugleuning)	ja 3)

(Houd u aan de in uw land geldende voorschriften.)



3) Gebruik het kinderzitje niet op een passagiersstoel met voorairbag!

### 3. Монтаж сиденья в автомобиле



#### Для защиты Вашего ребенка

- Не оставляйте ребенка в установленном в автомобиле сиденье без присмотра .
- Не размещайте в ногах перед стандартным адаптером посторонние предметы.



#### Для защиты всех находящихся в автомобиле

При экстренном торможении или дорожно-транспортном происшествии незакрепленные предметы и не пристегнутые пассажиры могут причинить травмы другим пассажирам. Поэтому необходимо всегда следить за тем, чтобы...

- были закреплены спинки сидений (например, зафиксировать заднее откидное сиденье).
- были зафиксированы все находящиеся в автомобиле тяжелые предметы или предметы с острыми краями (например, на полке заднего стекла),
- все пассажиры были пристегнуты ремнями,
- детское сиденье всегда было зафиксировано, даже если в нем не перевозится ребенок.

#### Для защиты Вашего автомобиля

### 3. Montering i bilen



#### Beskyt barnet

- Lad aldrig barnet være uden opsyn, når det sidder i barnestolen inde i bilen.
- Stil ikke genstande i fodrummet foran adapteren.



#### Passagersikkerhed

Hårde opbremsninger eller biluheld indebærer altid en risiko for tilskadekomst som følge af f.eks. genstande eller personer, som ikke er sikret forsvarligt. Forvis Dem derfor altid om, at ..

- bilsædernes ryglæn er fikseret (gælder også for bagsædet).
- at tunge eller skarpkantede genstande i bilen (f.eks. på hylden) er sikret forsvarligt.
- at alle personer i bilen benytter sikkerhedssele.
- barnestolen er spændt fast, også selvom barnet ikke sidder i den.

### 3. Inbouw in de auto



#### Houd u ter bescherming van uw baby aan het volgende

- Laat uw kind nooit zonder toezicht in het kinderzitje in de auto achter.
- Plaats geen voorwerpen in de beenruimte vóór de adapter.



#### Houd u ter bescherming van alle passagiers aan het volgende

Bij een noodstop of een ongeval kunnen niet vastgezette voorwerpen of personen andere passagiers verwonden. Zorg er daarom altijd voor dat...

- de rugleuningen van de zitplaatsen zijn vastgezet (bijv. de neerklapbare rugleuning van de achterbank),
- alle zware of scherpe voorwerpen in de auto (bijv. op de hoedenplank) zijn vastgezet,
- alle personen in de auto de gordel om hebben,
- het kinderzitje in de auto is vastgezet, ook als er geen kind word vervoerd.

- При использовании детского сиденья на автомобильных чехлах из восприимчивых к деформациям материалов (например, из велюра, кожи и т.п.) могут появиться потертые места. Во избежание этого Вы можете подложить под детское сиденье одеяло или полотенце.

### Beskyttelse af bilen

- På sædebetræk af f.eks. velour, læder etc. vil barnestolen nogle gange efterlade mærker. For at undgå dette kan man lægge et tæppe eller et håndklæde ind under stolen.

### Houd u ter bescherming van de auto aan het volgende

- Bepaalde materialen autostoelbekleding (bijv. velours, leer, etc) kunnen tekenen van slijtage gaan vertonen door gebruik van het autokinderzitje. Dit kan worden voorkomen door bijvoorbeeld een deken of handdoek onder het zitje te leggen.

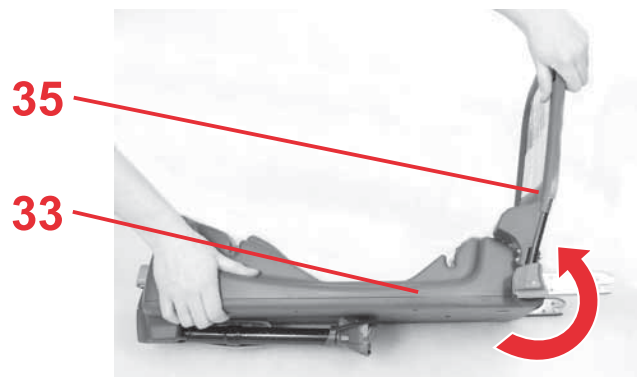
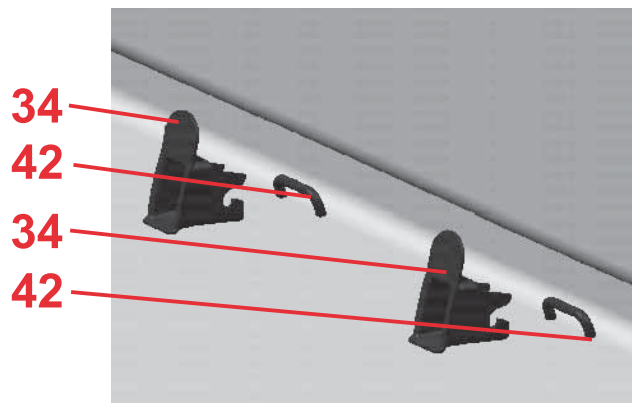

\* Приемные приспособления облегчают встраивание детского сиденья при помощи ISOFIX и предохраняют чехол сиденья от повреждений. При отказе от использования они должны быть сняты и сохранены в надежном месте. В автомобилях с откидывающейся спинкой перед откидыванием спинки следует снять приемные приспособления. Возникающие нарушения

### 3.1 Крепление детского кресла с ISOFIX-адаптером и опорой



✎ Зажмите оба приемных приспособления\* **34** в обеих точках ISOFIX-крепления выемкой вверх **42**.  
**Полезный совет!** Точки SOFIX-крепления **42** находятся в промежутке между плоскостью и спинкой автомобильного сиденья.

✎ Откиньте вверх дугу демпфирования **35**, являющуюся частью ISOFIX-адаптера **33**.  
**Внимание!** При ношении переходного приспособления ISOFIX **33** всегда держите крепко демпфирующую дугу **35**; в противном случае она может отклониться назад (опасность получения травмы)..

функционирования большей частью вызываются засорением приемных приспособлений и связаны с состоянием крючков. Устранение неисправности достигается путем ликвидации этого засорения.

### 3.1 Fastgøring af autostolen med ISOFIX-adapter og støtteben



- ✎ Klips de to hjælpeindføringer\* **34** med fordybningen opad fast på de to ISOFIX-fastgøringssteder **42**.

**Godt råd!** ISOFIX-fastgøringsstederne **42** befinder sig mellem sædets siddeflade og ryglæn.

- ✎ Drej dæmpningsbøjlen **35** til ISOFIX-adapteren **33** opad.

**Forsigtig!** Hold altid fast i dæmpningsbøjlen **35**, når ISOFIX-adapteren bæres **33**, da den ellers kan svinge tilbage (fare for tilskadecomst).

\* Hjælpeindføringerne gør det lettere at montere med ISOFIX, og det undgås, at sædets betræk ødelægges. De skal fjernes igen, når de ikke skal bruges og opbevares omhyggeligt. Hvis køretøjet har nedklappeligt ryglæn, skal hjælpeindføringerne fjernes, før sædet klappes ned.

Hvis der opstår funktionsfejl, er grunden ofte snavs i hjælpeindføringerne og på krogen. Problemet kan løses, ved at snavset fjernes.

### 3.1 Bevestiging van de kuip met ISOFIX-adapter en steunpoot



- ✎ Klik de beide kliksystemen\* **34**, met de uitsparing naar boven gericht, op de beide ISOFIX-bevestigingspunten **42**.

**Tip!** De ISOFIX-bevestigingspunten **42** bevinden zich tussen de zitting en de rugleuning van de autostoel.

- ✎ Klap de beugel **35** van de ISOFIX-adapter **33** omhoog.

**Voorzichtig!** Houd de beugel **35** bij het dragen van de ISOFIX-adapter **33** altijd vast: deze kan anders terugklappen (gevaar voor letsel).

\* De kliksystemen zorgen voor een eenvoudigere inbouw met behulp van ISOFIX en voorkomen beschadiging van de stoelbekleding. Wanneer de kliksystemen niet worden gebruikt, dienen ze verwijderd en zorgvuldig te worden bewaard. Bij auto's met neerklapbare rugleuning moeten de kliksystemen vóór het neerklappen worden verwijderd. Eventuele problemen worden meestal veroorzaakt door verontreinigde kliksystemen en haken. De problemen kunnen worden opgelost door de kliksystemen en haken te reinigen.

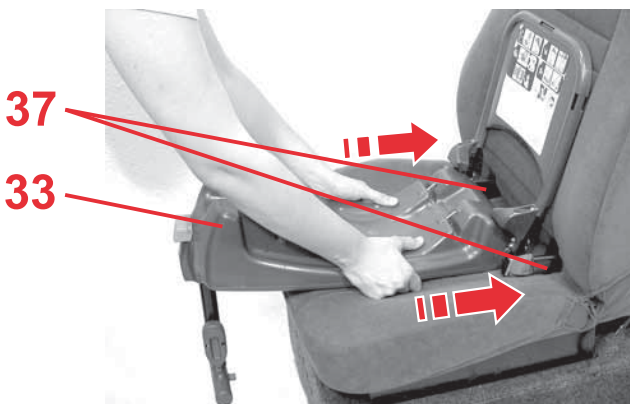
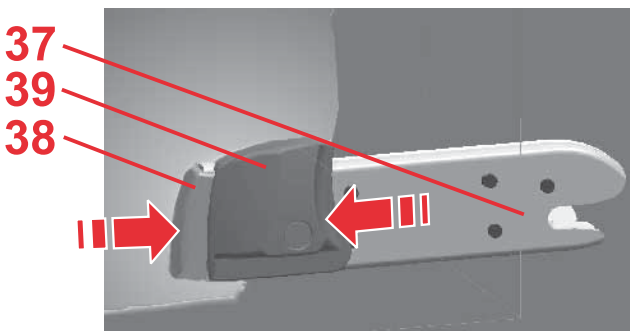

✧ Нажмите на кнопку регулировки **40** и откиньте опору **36**.

✧ На обоих консольных фиксаторах **37** надавите на зеленую кнопку предохранения **38** и красную кнопку освобождения **39** друг против друга.

**Полезный совет!** В результате этого оба крючка консольного фиксатора **37** будут открыты и подготовлены для дальнейшего использования.

✧ Возьмитесь за ISOFIX-адаптер **33** двумя руками.

✧ Сдвиньте оба консольных фиксатора **37** в приемные приспособления **34** так, чтобы фиксаторы **зафиксировались** с обеих сторон. "ЩЕЛК!"

✎ Tryk på indstillingstasten **40**, og klap støttebenet **36** ud.

✎ Tryk den grønne sikringsknap **38** og den røde udløserknap **39** mod hinanden på begge arme **37**.

**Godt råd!** Sådan kontrolleres det, at begge kroge til armene **37** er åbne og klar til brug.

✎ Tag fat på ISOFIX-adapteren **33** med begge hænder.

✎ Skub begge arme **37** ind i hjælpeindføringerne **34**, indtil armene går i hak på **begge sider**. "KLIK!"

✎ Druk op de verstelknop **40** en klap de steunpoot **36** uit.

✎ Druk op beide bevestigingsarmen **37** de groene vergrendelingsknap **38** en de rode ontgrendelingsknap **39** tegen elkaar.

**Tip!** Op die manier zorgt u ervoor dat beide haken van de bevestigingsarmen **37** zijn geopend en gereed voor gebruik.

✎ Pak de ISOFIX-adapter **33** met beide handen vast.

✎ Schuif de beide bevestigingsarmen **37** in de kliksystemen **34**, totdat de bevestigingsarmen aan **beide zijden** vastklikken. 'KLIK!'

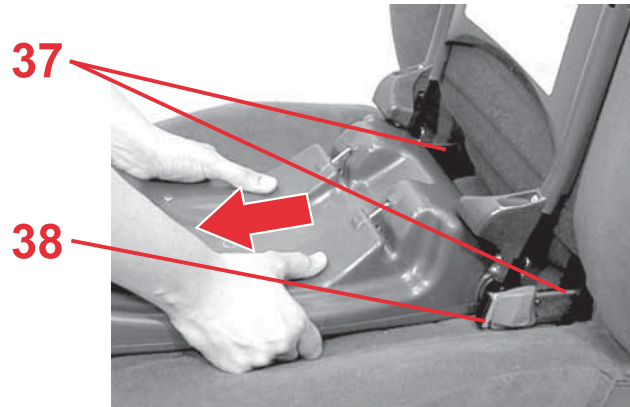

**Внимание!** С обеих сторон теперь должна быть видна зеленая кнопка предохранения **38**.

☞ Потяните за ISOFIX-адаптер **33** с тем, чтобы проверить его фиксацию с обеих сторон.

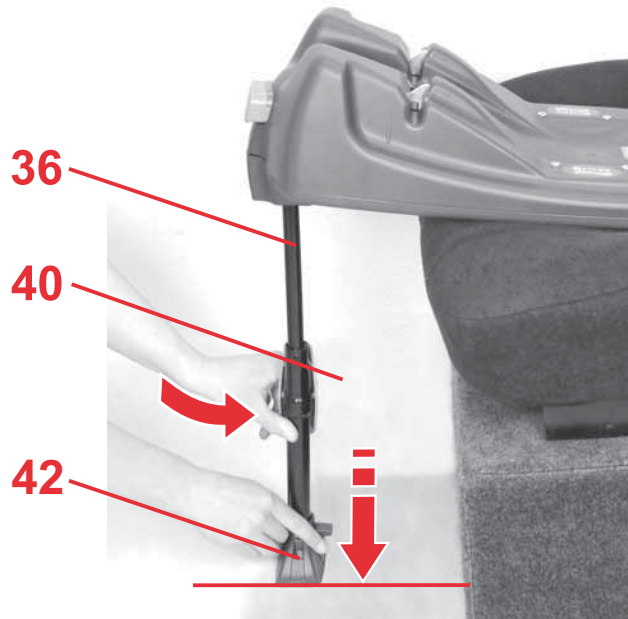

☞ Нажмите на кнопку регулировки **40** и вытяните опору **36** так, чтобы она надежно стояла на полу автомобиля.

**Внимание!** На ножке опоры **42** теперь должна быть видна зеленая маркировка.

Опора **36** не должна висеть в воздухе или опираться на подкладываемые предметы. В то же время следите за тем, чтобы опора **36** не приподнимала стандартный адаптер **33** над плоскостью сиденья.

**Forsigtig!** Nu skal den grønne sikringsknop **38** kunne ses på begge sider.

- ✎ Træk i ISOFIX-adapteren **33** for at kontrollere, at den er gået i hak på begge sider.

- ✎ Tryk på indstillingsknappen **40**, og træk støttebenet **36** ud, indtil det står sikkert på køretøjets bund.

**Forsigtig!** Den grønne markering skal nu være synlig på støttebenets fod **42**.

Støttebenet **36** må ikke hænge i luften, og der må heller ikke ligge genstande under det. Vær opmærksom på, at støttebenet **36** ikke må løfte adapteren **33** op fra sædet.

**Voorzichtig!** Aan beide zijden moet nu de groene vergrendelingsknop **38** zichtbaar zijn.

- ✎ Trek aan de ISOFIX-adapter **33** om te controleren of de bevestigingsarmen aan beide zijden zijn vastgeklikt.

- ✎ Druk op de verstelknop **40** en trek de steunpoot **36** zo ver uit dat deze stevig op de vloer van de auto staat.

**Let op!** Op het voetje van de steunpoot **42** moet nu de groene markering zichtbaar zijn.

De steunpoot **36** mag nooit los in de lucht hangen of door andere voorwerpen worden ondersteund. Zorg er echter voor dat de steunpoot **36** de adapter **33** niet van de zitting tilt.

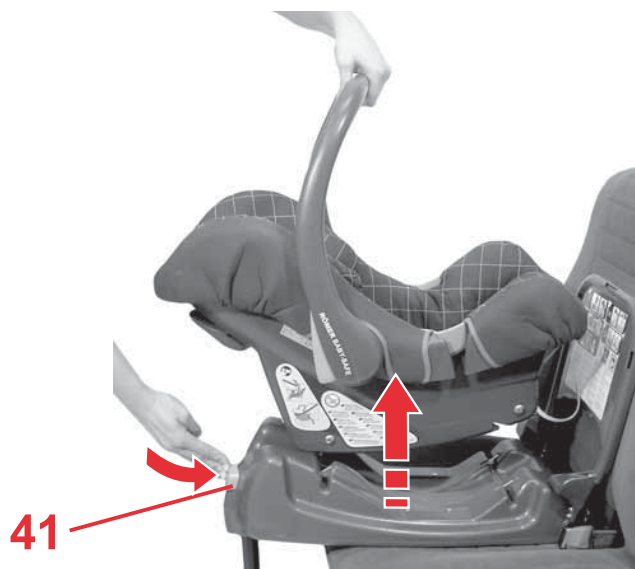

- ✧ Следует убедиться в том, что верхний край ISOFIX-адаптера **33** не заслонен посторонними предметами.
- ✧ Убедитесь в том, что дуга для ношения **5** находится в верхнем положении **A**.
- ✧ Установите детское сиденье на ISOFIX-адаптер против движения (ребенок смотрит назад) **33**...

- ✧ ... и зафиксируйте детское кресло. "ЩЕЛК!"  
**Внимание!** На серой кнопке разблокирования **41** теперь должна быть видна зеленая маркировка.  
**Полезный совет!** Детское кресло может быть зафиксировано только тогда, когда опора **36** находится в откинутом состоянии
- ✧ Потяните за детское кресло и убедитесь в надежности фиксации.

- ✎ Se efter, at der ikke sidder fremmedlegemer på oversiden af ISOFIX-adapteren **33**.
- ✎ Se efter, at bærehåndtaget **5** står i den øverste position **A**.
- ✎ Stil autostolen på sædet modsat kørselsretningen (barnet skal se bagud) på ISOFIX-adapteren **33**...

- ✎ ... og lad autostolen gå i hak. "KLIK!"  
**Forsigtig!** Nu skal den grønne markering være synlig på den grå låseknop **41**.  
**Godt råd!** Autostolen kan kun sættes fast, hvis støttebenet **36** er klappet ud
- ✎ Træk i autostolen for at kontrollere, om den sidder helt fast.

- ✎ Zorg ervoor dat de bovenzijde van de ISOFIX-adapter **33** schoon is.
- ✎ Zorg ervoor dat de draagbeugel **5** zich in de hoogste stand **A** bevindt.
- ✎ Plaats de kuip tegen de rijrichting in (baby kijkt naar achteren) op de ISOFIX-adapter **33**...

- ✎ ... en klik de kuip vast. 'KLIK!'  
**Voorzichtig!** Op de grijze ontgrendelingsknop **41** moet nu de groene markering zichtbaar zijn.  
**Tip!** De kuip kan alleen worden vastgeklikt wanneer de steunpoot **36** is uitgeklappt.
- ✎ Trek aan de kuip om te controleren of deze volledig is vastgeklikt.

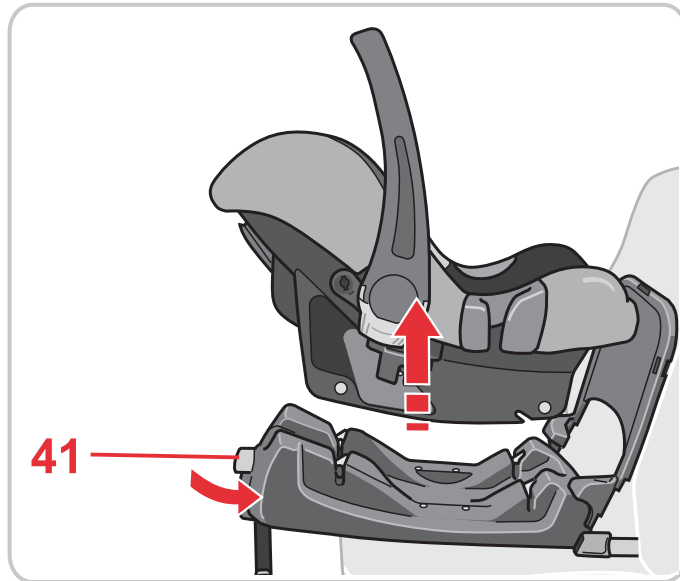

### Демонтаж сиденья

- Нажмите на серую кнопку разблокирования **41** и одновременно поднимите детское кресло.

**Полезный совет!** При ежедневном употреблении ISOFIX-адаптер можно оставлять **33** в автомобиле в смонтированном состоянии. Достаточно вынимать только детское кресло.

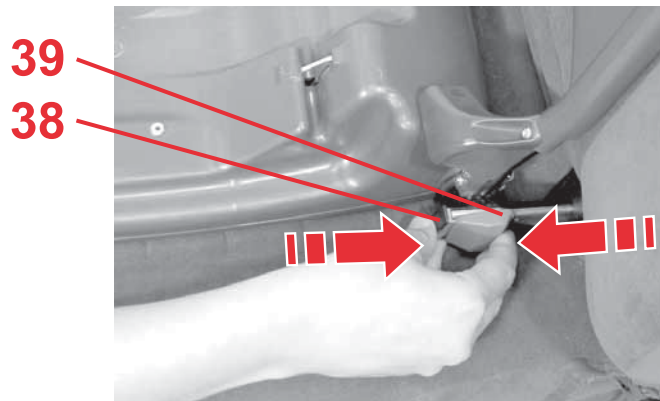

- Снова полностью сложите опору **36**.
- На обоих консольных фиксаторах **37** надавите на зеленую кнопку предохранения **38** и красную кнопку освобождения **39** друг против друга. Консольные фиксаторы **37** при этом освобождаются.

## Afmontering

✎ Tryk på den grå udløserknop **41**, og løft samtidig autostolen.

**Godt råd!** Ved dagligt brug kan ISOFIX-adapteren **33** blive siddende i køretøjet. Tag bare autostolen ud.

- ✎ Skub støttebenet **36** helt sammen igen.
- ✎ Tryk den grønne sikringsknop **38** og den røde udløserknop **39** mod hinanden på begge arme **37**. Armene **37** løsner sig.

## Uitbouw

✎ Druk op de grijze ontgrendelingsknop **41** en til tegelijkertijd de kuip omhoog.

**Tip!** In het dagelijkse gebruik kunt u de ISOFIX-adapter **33** in de auto laten zitten. U kunt gewoon de kuip verwijderen.

- ✎ Schuif de steunpoot **36** weer volledig in.
- ✎ Druk op beide bevestigingsarmen **37** de groene vergrendelingsknop **38** en de rode ontgrendelingsknop **39** tegen elkaar. De bevestigingsarmen **37** worden ontgrendeld.



- ✧ Откройте опору **36** на нижней стороне так, чтобы опора была вывешена.
- ✧ Откиньте консольные фиксаторы **37** и дугу демпфирования **35** вниз.  
**Полезный совет!** При этом консольные фиксаторы **37** защищены от повреждений

### 3.2 Проверка правильности установки детского кресла с ISOFIX-адаптером



**⚠ Для гарантии безопасности Вашего ребенка убедитесь в том, что...**

- ISOFIX-адаптер **33** зафиксирован с **обеих сторон** при помощи консольных фиксаторов **37** в точках ISOFIX-крепления **42** и видны обе зеленые кнопки предохранения **38**,

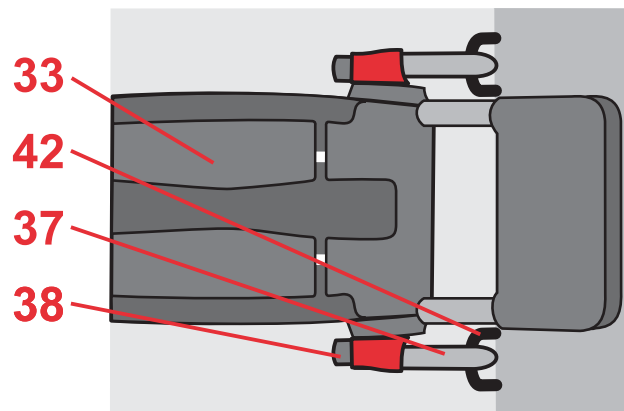

- ✎ Klap støttebenet **36** op på undersiden, og sæt det fast.
- ✎ Drej armene **37** og dæmpningsbøjlen **35** ned.  
**Godt råd!** På denne måde er armene **37** beskyttede, så de ikke ødelægges

### 3.2 Sådan er din autostol monteret rigtigt med ISOFIX-adapter



 **Se for en sikkerheds skyld efter, at...**

- ISOFIX-adapteren **33** er sat fast på begge sider med armene **37** i ISOFIX-fastgøringspunkterne **42**, og begge grønne sikringsknapper **38** er synlige,

- ✎ Klap de steunpoot **36** tegen de onderzijde en zet deze vast.
- ✎ Klap de bevestigingsarmen **37** en de beugel **35** omlaag.  
**Tip!** De bevestigingsarmen **37** zijn op die manier beschermd tegen beschadiging.

### 3.2 Zo is de kuip met de ISOFIX-adapter juist ingebouwd



 **Controleer voor de veiligheid van uw baby of...**

- de ISOFIX-adapter **33** aan beide zijden met de bevestigingsarmen **37** in de ISOFIX-bevestigingspunten **42** is vastgeklikt en beide groene vergrendelingsknoppen **38** zichtbaar zijn,

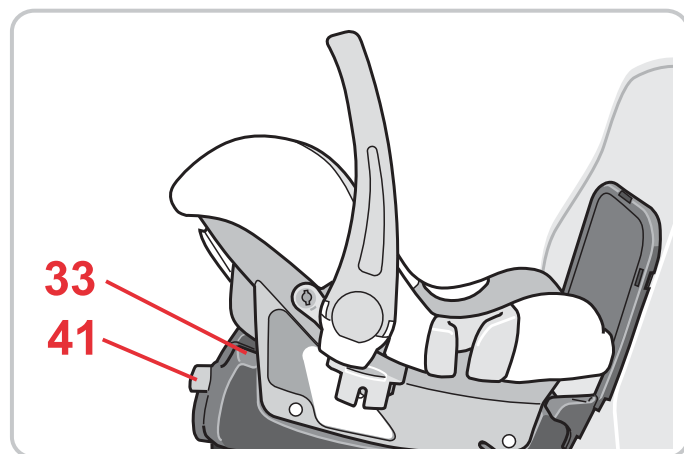
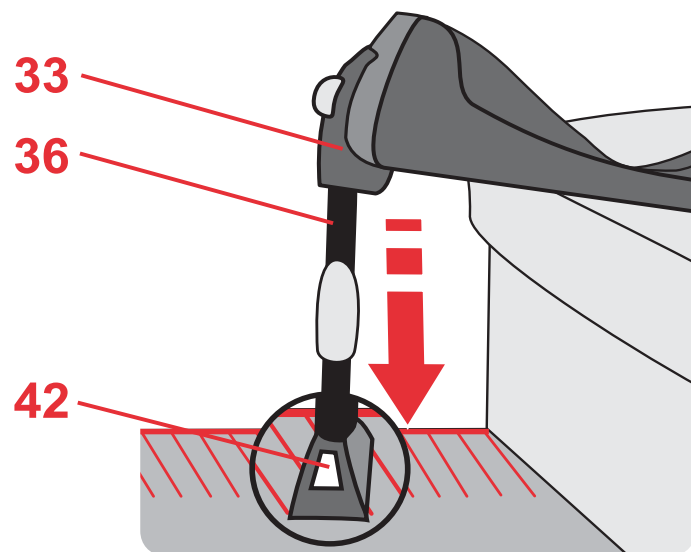

- опора **36** надежно опирается на пол автомашины, и на ножке опоры **42** видна зеленая маркировка. Опора **36** не должна приподнимать стандартный адаптер **33** выше плоскости сиденья.
- детское кресло **полностью** зафиксировано на ISOFIX-адаптере **33** и видна зеленая маркировка на кнопке предохранения **41**.
- детское сиденье закреплено и ориентировано против движения,
- детское кресло закреплено на переднем сиденье так, что ему не угрожает столкновение с надувной подушкой безопасности,

- støttebenet **36** står sikkert på bilens bund, og at den grønne markering er synlig på støttebenets fod **42**.  
Støttebenet **36** må ikke få adapteren **33** til at løfte sig fra sædet.

- autostolen er sat **helt** fast på ISOFIX-adapteren **33**, og den grønne markering på udløserknappen **41** er synlig.
- autostolen er monteret imod kørselsretningen,
- autostolen ikke er monteret på et passagersæde med front-airbag,

- de steunpoot **36** stevig op de vloer van de auto staat, en dat aan het voetje van de steunpoot **42** de groene markering zichtbaar is.  
De steunpoot **36** mag de adapter **33** niet van de zitting tillen.

- de kuip **volledig** op de ISOFIX-adapter **33** is vastgeklikt en de groene markering op de ontgrendelingsknop **41** zichtbaar is.
- de kuip tegen de rijrichting in is bevestigd,
- de kuip niet op de passagiersstoel is bevestigd als er een voorairbag aanwezig is die de kuip kan raken.

### 3.3 Использование адаптера наклона

В некоторых моделях автомобилей из-за практически вертикального положения спинки задних сидений в таком же вертикальном положении будет находиться спинка детского сиденья.

Для предупреждения этого и обеспечения максимального комфорта вашего ребенка мы рекомендуем использовать данный адаптер для обеспечения наклона.

#### Монтаж:

Всякий раз перед использованием проверяйте, обеспечено ли оптимальное положение вашего ребенка.

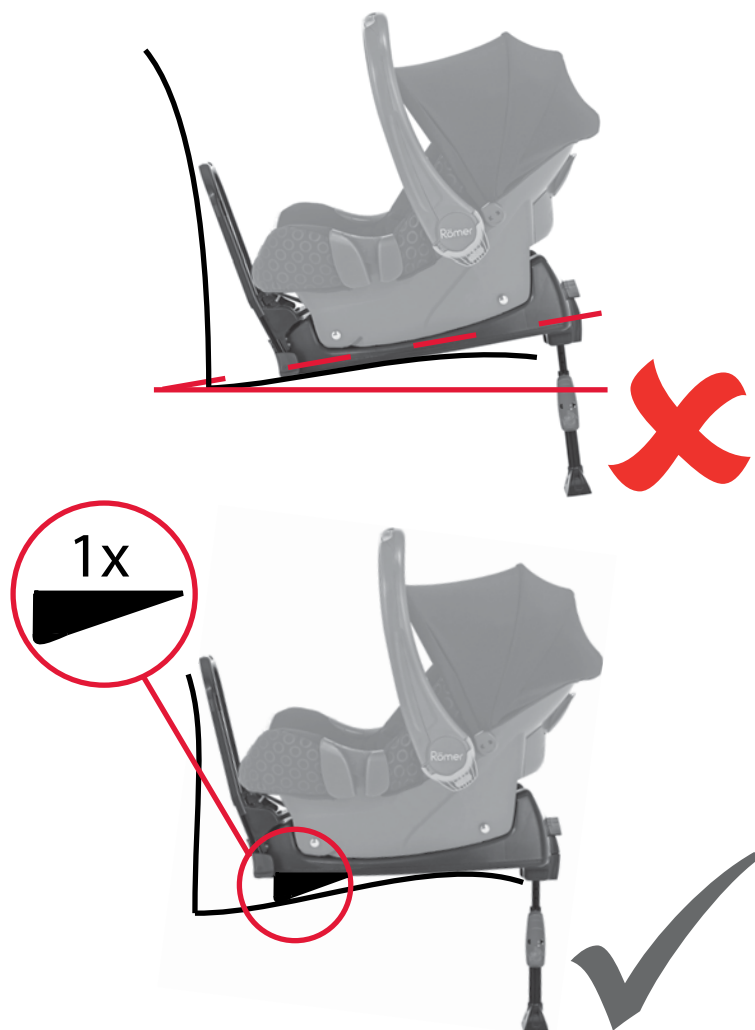

Если адаптер наклона не включен в комплект поставки, пожалуйста, закажите его на веб-сайте [www.britax-roemer.eu](http://www.britax-roemer.eu)

### 3.3 Sådan anvendes vippeadapteren

På nogle køretøjsmodeller kan det ske at bæreselen holdes i en stejl vinkel på grund af vinkeldesignet på bagsædet. Køremåde og vejens tilstand kan forstærke dette.

Check inden hver brug at dit barn har en ideel position.

For at kompensere for stejl på babyskål vinkel og give dit barn den optimale komfort anbefaler vi brug af en hældningsadapter i dette tilfælde.

#### **Montering:**

Vejledning for montering findes på en mærkat på hældningsadapter.

Hvis vippeadapteren ikke indgår i leverancen, kan du bestille den på [www.britax-roemer.eu](http://www.britax-roemer.eu)

### 3.3 Gebruik van de tilt adapter

Bij sommige voertuigmodellen kan het als gevolg van bepaalde constructieafhankelijke hellingshoeken van de achterbank ertoe leiden, dat de babyschelp een te steile hellingshoek heeft. De rijstijl en de toestand van de weg kunnen dit nog versterken. Controleer daarom of uw kind zich in een optimale positie bevindt.

Om een te steile hoek van de babyschelp te compenseren en uw kind een optimaal comfort te bieden, adviseren we in dit geval de inzet van een hellingadapter.

#### **Montage:**

De handleiding voor de montage vindt u op de sticker van de hellingadapter.

Wanneer de tilt adapter niet is meegeleverd, bestel deze dan bij [www.britax-roemer.eu](http://www.britax-roemer.eu)

## 4. Инструкция по уходу за сиденьем



### Для сохранения защитной функции сиденья

- При дорожно-транспортном происшествии в результате столкновения или наезда на препятствие со скоростью свыше 10 км/ч в детском сиденье могут возникнуть повреждения, которые не всегда видны невооруженным глазом. Обязательно замените повреждённое детское сиденье. Утилизацию повреждённого сиденья следует производить согласно предписаниям (см. пункт 5).
- Регулярно проверяйте все ответственные детали на предмет отсутствия повреждений. Убедитесь в том, что детали механической конструкции функционируют безупречно.
- Следите за тем, чтобы сиденье не было зажато и повреждено между жесткими деталями конструкции автомобиля (двери, направляющие сидений и т.д.).
- Поврежденное сиденье (например, в результате падения) в обязательном порядке должно быть передано изготовителю для проверки.

## 4. Plejeanvisning



### Bevarelse af barnestolens beskyttende virkning

- Ved uheld med en kollisionshastighed på over 10 km/t kan autostolen have taget skade, uden at det kan ses.  
Udskift omgående denne autostol. Bortskaf den efter reglerne (se 5).
- Kontroller med jævne mellemrum, at ingen af de vigtige dele har taget skade. Forvis Dem om, at de mekaniske komponenter fungerer efter hensigten.
- Pas på, at barnestolen ikke kommer i klemme mellem hårde bildele (f.eks. bildøren, glideskinnerne osv.) og på den måde beskadiges.
- Barnestole, der er blevet beskadiget (f.eks. fordi de er faldet ned), skal altid efterses af producenten.

## 4. Onderhoudshandleiding



### Houd u om het beschermende karakter te handhaven aan het volgende

- Bij ongevallen waarbij de botssnelheid hoger dan 10 km/u is, kan het autokinderzitje beschadigd raken, hoewel de beschadigingen niet altijd zichtbaar hoeven te zijn.  
Vervang in zo'n geval het kinderzitje altijd. Voer het zitje volgens de geldende voorschriften af (zie 5).
- Controleer alle belangrijke onderdelen regelmatig op beschadiging. Zorg ervoor dat de mechanische componenten vlekkeloos functioneren.
- Zorg ervoor dat het autokinderzitje niet tussen harde delen (portier, stoelrail etc) klem komt te zitten en beschadigd raakt.
- Laat een autokinderzitje dat beschadigd is (bijv. als dit is gevallen) altijd door de fabrikant controleren.

## 4.1 Очистка

- **Пластмассовые детали** можно промывать в мыльном растворе. **Запрещается** применять сильнодействующие моющие средства (например, растворители).

## 5. Указания по утилизации

**Соблюдайте предписания по утилизации отходов, действующие в Вашей стране**

Утилизация упаковочных материалов	
	Контейнер для картона
Утилизация отдельных деталей	
Пластмассовые детали	согласно маркировке в предусмотренные для этого контейнеры
Металлические детали	Контейнер для металлолома

## 4.1 Rengøring

- Barnestolens **plastdele** tørres af med sæbevand. **Undgå** brug af stærke rengøringsmidler (f.eks. opløsningsmidler).

## 5. Affaldsdeponering

Vær opmærksom på de nationale og lokale forskrifter omkring deponering af affaldsprodukter.

Deponering af emballagen	
	Container til pap
Deponering af enkeltdele	
Plastdele	I containere i henhold til mærkningerne
Metaldele	Container til metal

## 4.1 Reiniging

- De **kunststofdelen** kunnen met een zeepoplossing worden gereinigd. Gebruik **geen** bijtende middelen (als oplosmiddelen).

## 5. Instructies voor de afvoer

Houd u aan de in uw land geldende afvoervoorschriften.

Afvoer van de verpakking	
	Bij het oud papier
Afvoer van de afzonderlijke delen	
Kunststofdelen	Overeenkomstig de aanduiding op het deel in de daarvoor bestemde container
Metalen delen	Container voor metaal

## 6. Двухгодичная гарантия

На это автомобильное/велосипедное детское сиденье мы предоставляем двухгодичную гарантию на отсутствие брака изготовления или дефектов материалов. Гарантийный срок исчисляется с даты покупки. Для подтверждения сохраняйте заполненный гарантийный талон, подписанный Вами формуляр контроля при покупке, а также торговый чек на весь период действия гарантийных обязательств.

При представлении рекламаций к сиденью должен быть приложен гарантийный талон. Гарантийные обязательства распространяются только на детские автомобильные/велосипедные сиденья, с которыми обращались надлежащим образом, и которые были отправлены обратно в чистом и аккуратном виде.

### **Гарантийные обязательства не распространяются:**

- на естественной износ, а также на повреждения, вызванные чрезмерной нагрузкой

## 6. 2 års garanti

Barnestole til bilen/cyklen: Der ydes 2 års garanti på fabrikations- eller materialefejl. Garantiperioden begynder den dag, produktet købes. De bedes opbevare det udfyldte garantikort, det af Dem underskrevne udleveringsbevis samt købskvitteringen i hele garantiperioden.

I forbindelse med evt. reklamationer skal garantibeviset vedlægges barnestolen. Garanti ydes kun, hvis barnestolen er blevet behandlet med den fornødne omhu og returneres i ren og god stand.

### Garantien dækker ikke:

- naturlig slitage samt skader, der er opstået som følge af for voldsom belastning.
- Skader, der er opstået, fordi barnestolen er blevet behandlet forkert eller anvendes i strid med det egentlige formål.

### Garanti eller ej?

**Stoffer:** Alle vore stoffer opfylder meget strenge krav hvad angår deres farveægthed i forhold til UV-stråler. Alligevel vil stoffernes farve falme, hvis de udsættes for UV-stråler. Der er her tale om normal

## 6. 2 jaar garantie

Wij geven 2 jaar garantie op fabricage- en materiaalfouten in deze auto-/fietskinderzitjes. De garantieperiode gaat in op de datum van aankoop. Bewaar om aanspraak op de garantie te kunnen maken de ingevulde garantiekaart, de door u ondertekende overdrachtscontrole en het aankoopbewijs gedurende de gehele garantieperiode.

Bij het indienen van een garantieclaim dient het garantiebewijs met het kinderzitje te worden meegestuurd. De garantie is alleen van toepassing op auto-/fietskinderzitjes waar juist mee is omgegaan en die schoon en juist worden teruggezonden.

### Uitgesloten van garantie zijn:

- normale tekenen van slijtage en schade ten gevolge van overmatige belasting
- schade ten gevolge van onbedoeld of onjuist gebruik

### Garantie of niet?

**Stoffen:** Al onze stoffen voldoen aan hoge eisen

- на повреждения, возникшие как следствие применения не по назначению или неправильной эксплуатации

### **Действует гарантия или нет?**

**Материалы:** Все наши материалы отвечают жестким требованиям к сохранению цвета под воздействием УФ-излучения. Не смотря на это, все материалы, подвергающиеся воздействию УФ-излучения, выцветают. При этом речь идет не о дефектах материалов, а о естественных признаках износа, на которые гарантийные обязательства не распространяются.

**Замок:** Неисправности замка в большинстве случаев вызваны загрязнением, которое можно удалить промыванием. В своих действиях руководствуйтесь настоящей инструкцией по эксплуатации.

В случаях, требующих предоставления услуг по гарантии, немедленно обращайтесь в специализированный магазин, продавший Вам

этот товар. Там Вам будет оказана помощь словом и делом. При обработке рекламаций применяются нормы амортизации для конкретного изделия. Здесь мы обращаем Ваше внимание на общие условия сделки, с которыми можно ознакомиться у продавца.

### **Применение, уход и техническое обслуживание**

При обращении с автомобильным/ велосипедным детским сиденьем необходимо соблюдать инструкции по эксплуатации. Мы настоятельно обращаем Ваше внимание на то, что использоваться могут только оригинальные запасные части или принадлежности.

slitage og ikke om materialefejl, og der vil derfor ikke blive ydet nogen garanti.

**Lås:** Hvis der konstateres funktionsfejl på selelåsen, skyldes dette som regel snavs, der kan vaskes væk. Hold Dem til anvisningerne i betjeningsvejledningen i forbindelse med rengøring af selelåsen.

Hvis De ønsker at gøre brug af garantiordningen, bedes De henvende Dem til en specialforretning, hvor De vil blive vejledt af professionelle fagfolk. Ved behandling af reklamationer vil der blive anvendt produktspecifikke nedskrivningstakster. Vi gør i den forbindelse opmærksom på vore Almindelige Forretningsbetingelser, som De kan få udleveret hos forhandleren.

### Anvendelse, pleje og vedligeholdelse

Barnestolen til bilen/cyklen skal behandles i overensstemmelse med betjeningsvejledningen. Vi gør udtrykkeligt opmærksom på, at der kun må benyttes originalt tilbehør / reservedele.

wat betreft de kleurbestendigheid tegen UV-straling. Alle stoffen verbleken echter als deze aan UV-straling worden blootgesteld. Hierbij gaat het niet om materiaalfouten, maar om normale slijtageverschijnselen die van garantie zijn uitgesloten.

**Slot:** Eventuele problemen met het slot zijn meestal het gevolg van verontreinigingen die kunnen worden verwijderd door het slot te reinigen. Houd u hierbij aan de instructies in de gebruiksaanwijzing.

Neem in het geval garantie noodzakelijk is onmiddellijk contact op met uw vakhandel. Hier wordt u met raad en daad terzijde gestaan. Bij de behandeling van garantiereclames worden productspecifieke afschrijvingsregels toegepast. Hiervoor verwijzen wij u naar de bij de vakhandel verkrijgbare algemene verkoopsvoorwaarden.

### Gebruik, onderhoud en verzorging

Het auto-/fietskinderzitje moet overeenkomstig de gebruiksaanwijzing worden gebruikt en onderhouden. Wij wijzen er nadrukkelijk op dat uitsluitend originele accessoires en onderdelen mogen worden gebruikt.



## 7. Гарантийный талон / Формуляр контроля при покупке

Фамилия:

---

Адрес:

---

Почтовый индекс:

---

Город:

---

Телефон (с кодом  
страны, города):

---

Электронная почта:

---

---

Автомобильное/  
велосипедное детское  
сиденье:

---

Номер артикула:

---

Цвет материала (узор):

---

Принадлежности:

---

## Формуляр контроля при покупке:

### 1. Комплектность

проверено / в порядке

### 2. Функциональный контроль

- Механизм регулировки сиденья

проверено / в порядке

- Регулировка ремней

проверено / в порядке

### 3. Сохранность

- Контроль сиденья

проверено / в порядке

- Контроль матерчатых элементов

проверено / в порядке

- Контроль пластмассовых деталей

проверено / в порядке

Я проверил автомобильное/ велосипедное детское сиденье и удостоверился, что сиденье передано мне в полном комплекте, и что все его функции действуют в полном объеме.

Я получил достаточную информацию об изделии и его функциях перед покупкой и принял к сведению указания по эксплуатации и техническому обслуживанию.

Дата покупки:

\_\_\_\_\_

Покупатель  
(подпись):

\_\_\_\_\_

Продавец:

\_\_\_\_\_

Штамп продавца

## 7. Garantikort / udleveringskontrol

Navn:

---

Adresse:

---

Postnummer:

---

By:

---

Telefon (inkl. omr.-nr.):

---

E-Mail:

---

---

Barnestol til bilen/cyklen:

---

Artikelnummer:

---

Stoffarve (dessin):

---

Tilbehör:

---

## Udleveringskontrol:

### 1. Fuldstændighed

afprøvet / i orden

### 2. Funktionskontrol

- Justeringsmekanisme sæde

afprøvet / i orden

- Selejustering

afprøvet / i orden

### 3. Er stolen intakt

- Kontrol af sæde

afprøvet / i orden

- Kontrol af stof

afprøvet / i orden

- Kontrol af plastdele

afprøvet / i orden

Jeg har afprøvet barnestolen til bilen/cyklen og forvissat mig om, at jeg har fået udleveret samtlige dele, og at stolen er fuldt funktionsdygtig.

Jeg har modtaget omfattende informationer om produktet og dets funktioner inden købet og taget pleje- og vedligeholdelsesanvisningerne til efterretning.

Købsdato:

---

Køber (underskrift):

---

Forhandler:

---

Forhandlerens stempel

## 7. Garantiekaart/overdrachtscontrole

Naam:

---

Adres:

---

Postcode:

---

Plaats:

---

Telefoon (incl.  
netnummer):

---

E-mail:

---

---

Auto-/fietskinderzitje:

---

Artikelnummer:

---

Kleur stof (dessin):

---

Accessoires:

---

**Overdrachtscontrole:****1. Volledigheid** gecontroleerd / in orde**2. Controle van de werking**

- Verstelmecanisme zitje

 gecontroleerd / in orde

- Verstelling gordel

 gecontroleerd / in orde**3. Controleren op beschadigingen**

- Zitje

 gecontroleerd / in orde

- Stoffen delen

 gecontroleerd / in orde

- Kunststofdelen

 gecontroleerd / in orde

Ik heb het auto-/fietskinderzitje gecontroleerd en mezelf ervan overtuigd dat het zitje compleet en volledig functionerend aan mij is overgedragen.

Ik heb voorafgaand aan de aankoop voldoende informatie over het product en de werking ervan gekregen en ben op de hoogte gesteld van de onderhouds- en verzorgingsvoorschriften.

Datum van aankoop:

\_\_\_\_\_

Klant (handtekening):

\_\_\_\_\_

Verkoper:

\_\_\_\_\_

Stempel vakhandel

**BRITAX EXCELSIOR LIMITED**

1 Churchill Way West  
Andover  
Hampshire SP10 3UW  
United Kingdom

T.: +44 (0) 1264 333343  
F.: +44 (0) 1264 334146  
E.: service.uk@britax.com  
www.britax.eu

**BRITAX RÖMER  
Kindersicherheit GmbH**

Blaubeurer Straße 71  
D-89077 Ulm  
Deutschland

T.: +49 (0) 731 9345-199  
F.: +49 (0) 731 9345-210  
E.: service.de@britax.com  
www.britax.eu

- PL** Wyślemy Państwu chętnie niniejszą instrukcję obsługi w języku polskim. Prosimy zwrócić się pod niżej wymieniony adres.
- CZ** Rádi Vám tento návod zašleme v českém jazyce. Obrát'te se prosím na níže uvedenou adresu.
- SK** Radi Vám pošleme tento návod k použitiu i v slovenskom jazyku. Obrát'te sa prosím na dole uvedenú adresu.
- HU** A leírást szívesen megküldjük Önnek magyar nyelven is. Kérjük, szíveskedjen a lenti címhez fordulni.
- SL** To navodilo Vam radi pošljemo tudi v slovenskem jeziku. Prosimo, da se obrnete na spodnji naslov.
- HR** Rado ćemo Vam poslati ovu Uputu i na hrvatskom jeziku. Molimo da se obratite na dolje navedenu adresu.
- SE** Vi skickar dig gärna denna anvisning även på svenska. Var god vänd dig till nedanstående adress.
- NO** Vi sender deg gjerne denne veiledningen på norsk. Du kan henvende deg til adressen nedenfor.
- FI** Lähetämme sinulle nämä ohjeet mielellämme myös Suomen kielellä. Ota yhteys allamainittuun osoitteeseen.
- BG** С удоволствие ще Ви изпратим това ръководство и на немски BG. Моля обърнете се на горепосочения адрес.
- RO** Vtrimitem aceste instruciuni i n limba RO. V rugm s ne contactai la adresa de mai sus.
- TR** Size memnuniyetle butalimatnameyi türkçe dilinde de göndeririz. Lütfen aşağı da belirtilen adrese başvurunuz.
- EE** Sme saadame teile meelsasti selle juhendi ka eesti keeles. Palun pöörduge eespool toodud aadressil.
- LV** Mēs o instrukciju Jums labprāt nosūtīsim arī latvie u valodā. Lūdzu, griezieties augstāk norādītajā adresē.
- LT** Galime atsiųsti instrukciją ir lietuvių kalba. Prašom kreiptis aukščiau nurodytu adresu.
- GR** Μπορούμε να σας στείλουμε τις οδηγίες και στα Ελληνικά. Επικοινωνήστε με την ανωτέρω διεύθυνση.