

Rolgordijnen:

Plaatsing in-de-dag (zie tekening).
Meet de breedte op de plek waar de steunen komen in het kozijn of tussen de muren. Meet de gewenste hoogte.

Plaatsing op-de-dag (zie tekening)
Meet de breedte, op de plek waar de steunen komen, inclusief de gewenste overlapping van de stof. Meet de gewenste hoogte.

Bepaal aan de hand van de maatvoering het te bestellen rolgordijn. Het rolgordijn kan zowel in de breedte als in de hoogte worden ingekort.

in-de-dag

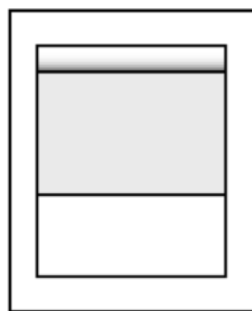

op-de-dag

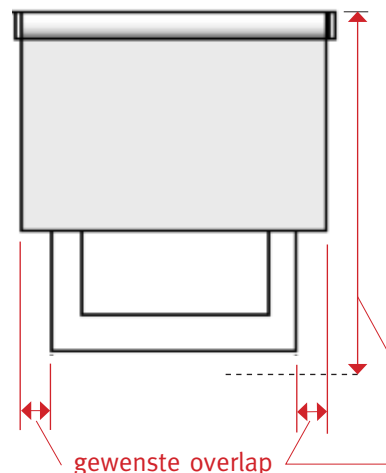

Dakraam Rolgordijnen:

Bekijk het typenummer van jouw dakraam. Bepaal aan de hand van het typenummer het te bestellen rolgordijn. Het dakraamrolgordijn kan alleen in de hoogte worden ingekort.

Horizontale jaloezieën:

Plaatsing in-de-dag (zie tekening).
Meet de breedte in het kozijn of tussen de muren.

Meet de gewenste hoogte.

Plaatsing op-de-dag (zie tekening)

Meet de gewenste breedte.

Meet de gewenste hoogte.

Bepaal aan de hand van de maatvoering de te bestellen jaloezie. De jaloezie kan zowel in de breedte (max. 10cm) en hoogte worden ingekort.

in-de-dag

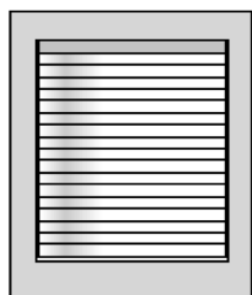

op-de-dag

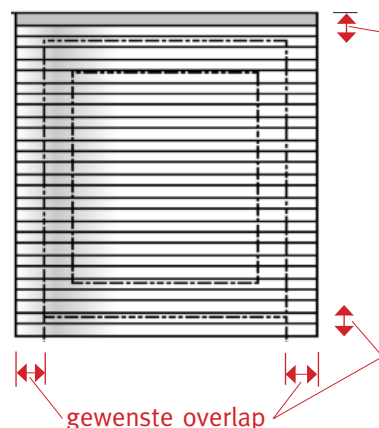

Plisségordijnen:

Plaatsing in-de-dag (zie tekening).
Meet de breedte in het kozijn of tussen de muren.

Meet de gewenste hoogte.

Plaatsing op-de-dag (zie tekening)

Meet de gewenste breedte.

Meet de gewenste hoogte.

Bepaal aan de hand van de maatvoering het te bestellen plisségordijn. Het plisségordijn kan niet worden ingekort in de breedte en in de hoogte.

in-de-dag

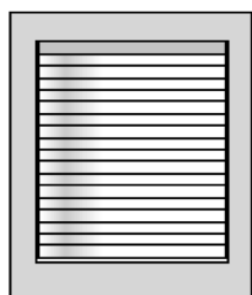

op-de-dag

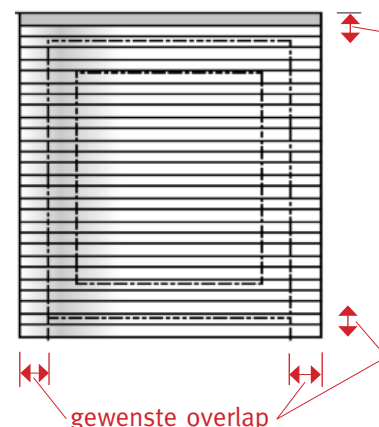

→ Meetinstructies raambekleding

Vouwgordijnen:

Plaatsing in-de-dag (zie tekening).
Meet de breedte in het kozijn of tussen de muren. Meet de gewenste hoogte.

Plaatsing op-de-dag (zie tekening)
Meet de gewenste breedte.
Meet de gewenste hoogte.
Bepaal aan de hand van de maatvoering het te bestellen vouwgordijn.

Het vouwgordijn kan niet worden ingekort in de breedte en in de hoogte.

in-de-dag

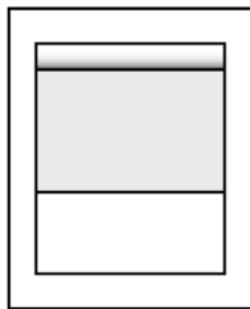

op-de-dag

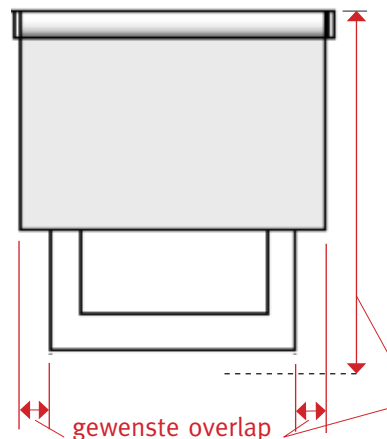

Roljaloeziën:

Plaatsing in-de-dag (zie tekening).
Meet de breedte in het kozijn of tussen de muren. Meet de gewenste hoogte.

Plaatsing op-de-dag (zie tekening)
Meet de gewenste breedte.
Meet de gewenste hoogte.
Bepaal aan de hand van de maatvoering de te bestellen roljaloemie. De roljaloemie kan niet worden ingekort in de breedte.

in-de-dag

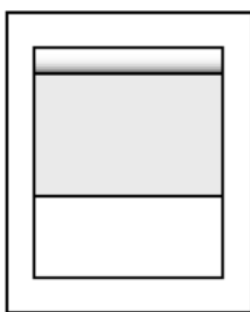

op-de-dag

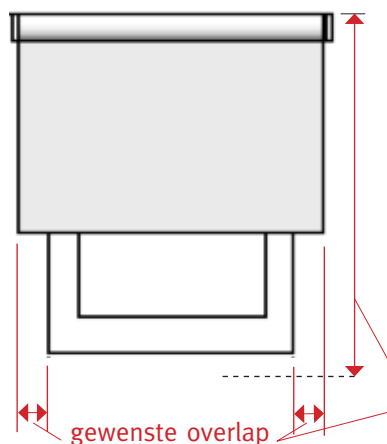

Kant en klare gordijnen en in-between:

Tips:

1. Gebruik een metalen rolmaat die lang genoeg is om in één keer de breedte en hoogte te meten.
2. Meet 2 keer om vergissingen te voorkomen.
3. Hang eerste de rail op voordat je gaat meten. Indien de rail nog niet hangt, is het aan te raden om het gordijn aan weerszijden 20cm breder te maken dan het raam. Meet vanaf de bovenkant van de rail.
4. Laat de gordijnen vrij hangen, ca. 1 cm boven de vensterbank of ca. 2 cm boven de vloer.
5. Houd rekening met uitstekende delen (raamhendels, -grepen of deurknoppen) of nog te leggen vloerbedekking/laminaat.

Kies de bijpassende maat kant&klare gordijnen of in-between uit.

gordijn in 1 deel

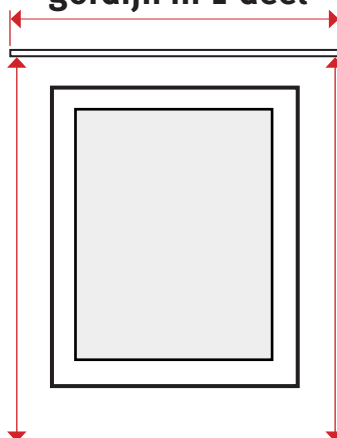

gordijn in 2 delen

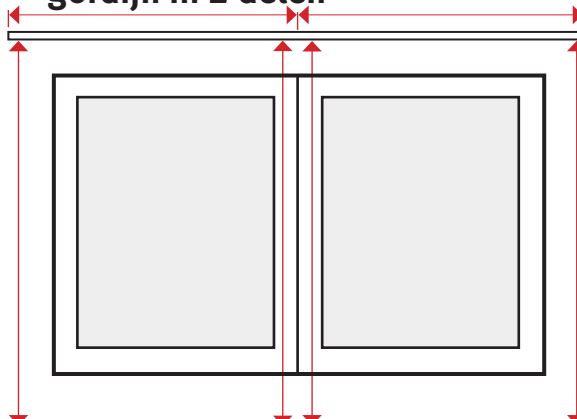

→ Meetinstructies raambekleding

LET OP! De aangegeven afmeting is de ongeplooidde maat. Afhankelijk van de grote en de afstand van de plooi wordt de breedte van het gordijn of in-between 30 tot 50% kleiner.

Vb: Raam 140 cm breed 240 cm hoog
Kies **2x** afmeting 140x270 cm (gordijn aan beide kanten) of **1x** 280x270 cm (1 gordijn).

Plooi het gordijn d.m.v. de plooi band op de juiste maat.

De hoogte kan d.m.v. strijklieseline eenvouding met een strijkbout op de juiste hoogte worden gemaakt.

Tip: leg een theedoek tussen gordijn en strijkbout. Uiteraard kan het gordijn ook met de naaimachine op de juiste maat worden gemaakt.

Plooien

Plooi band plooien maken doormiddel van haken.

Haakje met het lange pootje in een lusje steken.

Een paar lusjes overslaan en daar het andere pootje indoen en dan het haakje omdraaien zodat het als bovenstaande tekening er uit ziet.

En zo komt het er aan de achterkant uit te zien.

En zo ziet het er aan de voorkant uit.

